

MULTI HAVANE

Groupes de condensation

Notice technique d'installation

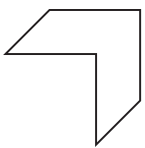

Cooling solutions, delivered with care.

www.frigabohn.com

Caractéristiques techniques

Gamme OCTAGON – POSITIF – 2 COMPRESSEURS :

Modèle	Type de caisson	I max [A]	I dem [A] (*)	Puissance absorbée [KW]	Poids total MHV [KG]	Vanne aspiration	Vanne liquide
MHV OCT 2P/4EC4 AS	C1 L2-6	26	69	16	830	1"5/8	7/8"
MHV OCT 2P/4EC4 A	C1 L2-5	23	65	14	790	1"5/8	7/8"
MHV OCT 2P/4EC4 ALN	C2 L2-A	23	65	13	1220	1"5/8	7/8"
MHV OCT 2P/4DC5 AS	C1 L2-6	32	80	19	890	1"5/8	7/8"
MHV OCT 2P/4DC5 A	C1 L2-6	32	80	19	890	1"5/8	7/8"
MHV OCT 2P/4DC5 ALN	C2 L2-A	28	77	16	1290	1"5/8	7/8"
MHV OCT 2P/4CC6 AS	C1 L3-6	35	102	19	970	1"5/8	7/8"
MHV OCT 2P/4CC6 A	C1 L2-6	36	103	21	910	1"5/8	7/8"
MHV OCT 2P/4CC6 ALN	C2 L2-A	37	103	20	1310	1"5/8	7/8"
MHV OCT 2P/4VC6 AS	C1 L3-6	35	89	20	1060	1"5/8	7/8"
MHV OCT 2P/4VC6 A	C1 L2-6	33	87	19	990	1"5/8	7/8"
MHV OCT 2P/4VC6 ALN	C2 L2-A	33	87	18	1390	1"5/8	7/8"
MHV OCT 2P/4TC8 AS	C1 L3-6	41	105	25	1020	2"1/8	1"1/8
MHV OCT 2P/4TC8 A	C1 L3-6	37	101	20	1010	2"1/8	1"1/8
MHV OCT 2P/4TC8 ALN	C2 L2-B	39	103	21	1540	2"1/8	1"1/8
MHV OCT 2P/4PC10 AS	C2 L2-A	54	132	29	1250	2"1/8	1"1/8
MHV OCT 2P/4PC10 A	C1 L3-6	49	127	29	1030	2"1/8	1"1/8
MHV OCT 2P/4PC10 ALN	C2 L2-B	47	125	25	1550	2"1/8	1"1/8
MHV OCT 2P/4NC12 AS	C2 L2-A	60	149	34	1310	2"1/8	1"1/8
MHV OCT 2P/4NC12 A	C2 L2-A	57	146	32	1260	2"1/8	1"1/8
MHV OCT 2P/4NC12 ALN	C2 L2-B	53	142	30	1560	2"1/8	1"1/8

Gamme OCTAGON – POSITIF – 3 COMPRESSEURS :

Modèle	Type de caisson	I max [A]	I dem [A] (*)	Puissance absorbée [KW]	Poids total MHV [KG]	Vanne aspiration	Vanne liquide
MHV OCT 3P/4EC4 AS	C3 L2-A	41	83	23	1540	1"5/8	7/8"
MHV OCT 3P/4EC4 A	C3 L2-A	41	83	23	1540	1"5/8	7/8"
MHV OCT 3P/4EC4 ALN	C3 L2-A	37	80	21	1740	1"5/8	7/8"
MHV OCT 3P/4DC5 AS	C3 L2-A	49	98	28	1560	2"1/8	1"1/8
MHV OCT 3P/4DC5 A	C3 L2-A	49	98	28	1500	2"1/8	1"1/8
MHV OCT 3P/4DC5 ALN	C3 L2-A	45	94	26	1700	2"1/8	1"1/8
MHV OCT 3P/4CC6 AS	C3 L2-A	60	126	32	1580	2"1/8	1"1/8
MHV OCT 3P/4CC6 A	C3 L2-A	56	123	31	1580	2"1/8	1"1/8
MHV OCT 3P/4CC6 ALN	C3 L3-A	55	122	30	1930	2"1/8	1"1/8
MHV OCT 3P/4VC6 AS	C3 L2-A	54	108	30	1750	2"1/8	1"1/8
MHV OCT 3P/4VC6 A	C3 L2-A	51	105	28	1700	2"1/8	1"1/8
MHV OCT 3P/4VC6 ALN	C3 L3-A	49	103	27	2050	2"1/8	1"1/8
MHV OCT 3P/4TC8 AS	C3 L2-B	63	127	34	1790	2"1/8	1"1/8
MHV OCT 3P/4TC8 A	C3 L2-A	63	127	34	1710	2"1/8	1"1/8
MHV OCT 3P/4TC8 ALN	C3 L3-A	55	119	30	2060	2"1/8	1"1/8
MHV OCT 3P/4PC10 AS	C3 L3-A	81	159	43	1970	2"5/8	1"3/8
MHV OCT 3P/4PC10 A	C3 L2-A	75	153	40	1810	2"5/8	1"3/8
MHV OCT 3P/4PC10 ALN	C3 L3-A	70	148	38	2150	2"5/8	1"3/8
MHV OCT 3P/4NC12 AS	C3 L3-A	90	179	50	2050	2"5/8	1"3/8
MHV OCT 3P/4NC12 A	C3 L2-B	84	173	48	1850	2"5/8	1"3/8
MHV OCT 3P/4NC12 ALN	C3 L3-A	79	168	45	2300	2"5/8	1"3/8

Gamme OCTAGON – POSITIF – 4 COMPRESSEURS :

Modèle	Type de caisson	I max [A]	I dem [A] (*)	Puissance absorbée [KW]	Poids total MHV [KG]	Vanne aspiration	Vanne liquide
MHV OCT 4P/4EC4 AS	C5 P4-A	45	88	27	2180	2"1/8	1"1/8
MHV OCT 4P/4EC4 A	C5 P4-A	45	87	26	2180	2"1/8	1"1/8
MHV OCT 4P/4EC4 ALN	C5 P4-A	45	87	26	2470	2"1/8	1"1/8
MHV OCT 4P/4DC5 A	C5 P4-A	57	105	33	2190	2"1/8	1"1/8
MHV OCT 4P/4DC5 ALN	C5 P4-A	57	105	33	2480	2"1/8	1"1/8
MHV OCT 4P/4DC5 AS	C5 P4-A	64	113	36	2260	2"1/8	1"1/8
MHV OCT 4P/4CC6 AS	C5 P4-A	68	135	38	2340	2"1/8	1"1/8
MHV OCT 4P/4CC6 A	C5 P4-A	73	140	40	2290	2"1/8	1"1/8
MHV OCT 4P/4CC6 ALN	C5 P4-A	73	140	40	2580	2"1/8	1"1/8
MHV OCT 4P/4VC6 AS	C5 P4-A	61	115	35	2490	2"5/8	1"1/8
MHV OCT 4P/4VC6 A	C5 P4-A	66	120	36	2440	2"5/8	1"1/8
MHV OCT 4P/4VC6 ALN	C5 P4-A	66	120	36	2730	2"5/8	1"1/8
MHV OCT 4P/4TC8 AS	C5 P4-A	85	149	46	2490	2"5/8	1"3/8
MHV OCT 4P/4TC8 A	C5 P4-A	73	137	40	2540	2"5/8	1"3/8
MHV OCT 4P/4TC8 ALN	C5 P4-A	73	137	40	2830	2"5/8	1"3/8
MHV OCT 4P/4PC10 AS	C5 P4-A	101	179	55	2560	2"5/8	1"3/8
MHV OCT 4P/4PC10 A	C5 P4-A	101	179	55	2510	2"5/8	1"3/8
MHV OCT 4P/4PC10 ALN	C5 P6-A	99	177	53	3110	2"5/8	1"3/8
MHV OCT 4P/4NC12 AS	C5 P4-A	113	202	64	2570	2"5/8	1"3/8
MHV OCT 4P/4NC12 A	C5 P4-A	113	202	64	2520	2"5/8	1"3/8
MHV OCT 4P/4NC12 ALN	C5 P6-A	111	200	62	3120	2"5/8	1"3/8

Gamme OCTAGON –NEGATIF – 2 COMPRESSEURS :

Modèle	Type de caisson	I max [A]	I dem [A] (*)	Puissance absorbée [KW]	Poids total MHV [KG]	Vanne aspiration	Vanne liquide
MHV OCT 2N/4EC4 AS	C1 L2-5	23	65	14	800	1"3/8	5/8"
MHV OCT 2N/4EC4 A	C1 L2-5	23	65	14	800	1"3/8	5/8"
MHV OCT 2N/4EC4 ALN	C1 L2-6	22	65	13	920	1"3/8	5/8"
MHV OCT 2N/4DC5 AS	C1 L2-5	28	77	17	800	1"3/8	5/8"
MHV OCT 2N/4DC5 A	C1 L2-5	28	77	17	800	1"3/8	5/8"
MHV OCT 2N/4DC5 ALN	C1 L2-6	28	77	16	920	1"3/8	5/8"
MHV OCT 2N/4CC6 AS	C1 L2-5	33	100	19	820	1"5/8	5/8"
MHV OCT 2N/4CC6 A	C1 L2-5	33	100	19	820	1"5/8	5/8"
MHV OCT 2N/4CC6 ALN	C1 L2-6	33	99	18	930	1"5/8	5/8"
MHV OCT 2N/4VC6 AS	C1 L2-5	29	83	17	900	1"5/8	5/8"
MHV OCT 2N/4VC6 A	C1 L2-5	29	83	17	900	1"5/8	5/8"
MHV OCT 2N/4VC6 ALN	C1 L2-6	29	83	17	1010	1"5/8	5/8"
MHV OCT 2N/4TC8 AS	C1 L2-6	36	100	20	1000	1"5/8	5/8"
MHV OCT 2N/4TC8 A	C1 L2-5	35	99	20	970	1"5/8	5/8"
MHV OCT 2N/4TC8 ALN	C1 L3-6	36	100	19	1150	1"5/8	5/8"
MHV OCT 2N/4PC10 AS	C1 L2-6	44	122	24	1010	1"5/8	5/8"
MHV OCT 2N/4PC10 A	C1 L2-6	44	122	24	1010	1"5/8	5/8"
MHV OCT 2N/4PC10 ALN	C1 L3-6	44	122	24	1160	1"5/8	5/8"
MHV OCT 2N/4NC12 AS	C1 L2-6	50	139	29	970	2"1/8	7/8"
MHV OCT 2N/4NC12 A	C1 L2-6	50	139	29	970	2"1/8	7/8"
MHV OCT 2N/4NC12 ALN	C2 L2-A	49	138	29	1380	2"1/8	7/8"

Gamme OCTAGON –NEGATIF – 3 COMPRESSEURS :

Modèle	Type de caisson	I max [A]	I dem [A] (*)	Puissance absorbée [KW]	Poids total MHV [KG]	Vanne aspiration	Vanne liquide
MHV OCT 3N/4EC4 AS	C3 L2-A	33	75	19	1390	1"5/8	5/8"
MHV OCT 3N/4EC4 A	C3 L2-A	33	75	19	1390	1"5/8	5/8"
MHV OCT 3N/4EC4 ALN	C3 L2-A	33	75	19	1530	1"5/8	5/8"
MHV OCT 3N/4DC5 AS	C3 L2-A	42	91	24	1460	1"5/8	5/8"
MHV OCT 3N/4DC5 A	C3 L2-A	42	91	24	1460	1"5/8	5/8"
MHV OCT 3N/4DC5 ALN	C3 L2-A	42	91	24	1600	1"5/8	5/8"
MHV OCT 3N/4CC6 AS	C3 L2-A	49	116	27	1480	1"5/8	5/8"
MHV OCT 3N/4CC6 A	C3 L2-A	49	116	27	1480	1"5/8	5/8"
MHV OCT 3N/4CC6 ALN	C3 L2-A	49	116	27	1620	1"5/8	5/8"
MHV OCT 3N/4VC6 AS	C3 L2-A	43	97	25	1600	2"1/8	5/8"
MHV OCT 3N/4VC6 A	C3 L2-A	43	97	25	1600	2"1/8	5/8"
MHV OCT 3N/4VC6 ALN	C3 L2-A	43	97	25	1740	2"1/8	5/8"
MHV OCT 3N/4TC8 A	C3 L2-A	52	116	29	1560	2"1/8	7/8"
MHV OCT 3N/4TC8 AS	C3 L2-A	56	120	31	1670	2"1/8	7/8"
MHV OCT 3N/4TC8 ALN	C3 L2-A	52	116	29	1870	2"1/8	7/8"
MHV OCT 3N/4PC10 AS	C3 L2-A	72	150	39	1690	2"1/8	7/8"
MHV OCT 3N/4PC10 A	C3 L2-A	72	150	39	1690	2"1/8	7/8"
MHV OCT 3N/4PC10 ALN	C3 L2-A	68	146	37	1890	2"1/8	7/8"
MHV OCT 3N/4NC12 AS	C3 L2-A	81	170	46	1690	2"1/8	7/8"
MHV OCT 3N/4NC12 A	C3 L2-A	81	170	46	1690	2"1/8	7/8"
MHV OCT 3N/4NC12 ALN	C3 L2-A	77	166	44	1890	2"1/8	7/8"

Gamme OCTAGON –NEGATIF – 4 COMPRESSEURS :

Modèle	Type de caisson	I max [A]	I dem [A] (*)	Puissance absorbée [KW]	Poids total MHV [KG]	Vanne aspiration	Vanne liquide
MHV OCT 4N/4EC4 AS	C5 P4-A	44	86	26	2270	1"5/8	5/8"
MHV OCT 4N/4EC4 A	C5 P4-A	44	86	26	2270	1"5/8	5/8"
MHV OCT 4N/4EC4 ALN	C5 P4-A	44	86	26	2560	1"5/8	5/8"
MHV OCT 4N/4DC5 AS	C5 P4-A	55	104	32	2220	2"1/8	7/8"
MHV OCT 4N/4DC5 A	C5 P4-A	55	104	32	2220	2"1/8	7/8"
MHV OCT 4N/4DC5 ALN	C5 P4-A	55	104	32	2510	2"1/8	7/8"
MHV OCT 4N/4CC6 AS	C5 P4-A	65	131	36	2240	2"1/8	7/8"
MHV OCT 4N/4CC6 A	C5 P4-A	65	131	36	2240	2"1/8	7/8"
MHV OCT 4N/4CC6 ALN	C5 P4-A	65	131	36	2530	2"1/8	7/8"
MHV OCT 4N/4VC6 AS	C5 P4-A	57	111	33	2400	2"1/8	7/8"
MHV OCT 4N/4VC6 A	C5 P4-A	57	111	33	2400	2"1/8	7/8"
MHV OCT 4N/4VC6 ALN	C5 P4-A	57	111	33	2690	2"1/8	7/8"
MHV OCT 4N/4TC8 AS	C5 P4-A	70	134	38	2420	2"1/8	7/8"
MHV OCT 4N/4TC8 A	C5 P4-A	70	134	38	2420	2"1/8	7/8"
MHV OCT 4N/4TC8 ALN	C5 P4-A	70	134	38	2710	2"1/8	7/8"
MHV OCT 4N/4PC10 AS	C5 P4-A	86	164	48	2450	2"5/8	1"1/8
MHV OCT 4N/4PC10 A	C5 P4-A	86	164	48	2450	2"5/8	1"1/8
MHV OCT 4N/4PC10 ALN	C5 P4-A	86	164	48	2740	2"5/8	1"1/8
MHV OCT 4N/4NC12 AS	C5 P4-A	99	188	57	2450	2"5/8	1"1/8
MHV OCT 4N/4NC12 A	C5 P4-A	99	188	57	2450	2"5/8	1"1/8
MHV OCT 4N/4NC12 ALN	C5 P4-A	99	188	57	2740	2"5/8	1"1/8

Gamme SCROLL – POSITIF – 2 COMPRESSEURS :

Modèle	Type de caisson	I max [A]	I dem [A] (*)	Puissance absorbée [KW]	Poids total MHV [KG]	Vanne aspiration	Vanne liquide
MHV SC 2P/ZB38 AS	C1 L2-6	28	81	12	730	1"5/8	7/8"
MHV SC 2P/ZB38 A	C1 L2-5	27	80	12	710	1"5/8	7/8"
MHV SC 2P/ZB38 ALN	C1 L3-6	27	80	12	880	1"5/8	7/8"
MHV SC 2P/ZB45 AS	C1 L2-6	28	89	14	740	1"5/8	7/8"
MHV SC 2P/ZB45 A	C1 L2-5	28	89	13	720	1"5/8	7/8"
MHV SC 2P/ZB45 ALN	C1 L3-6	28	89	13	890	1"5/8	7/8"
MHV SC 2P/ZB50 AS	C1 L2-6	34	119	17	850	1"5/8	7/8"
MHV SC 2P/ZB50 A	C1 L2-6	31	117	15	840	1"5/8	7/8"
MHV SC 2P/ZB50 ALN	C2 L2-A	31	116	15	1250	1"5/8	7/8"
MHV SC 2P/ZB66 AS	C1 L3-6	42	135	23	920	1"5/8	7/8"
MHV SC 2P/ZB66 A	C1 L2-6	40	133	20	850	1"5/8	7/8"
MHV SC 2P/ZB66 ALN	C2 L2-A	40	133	20	1250	1"5/8	7/8"
MHV SC 2P/ZB76 AS	C1 L3-6	48	145	26	880	2"1/8	7/8"
MHV SC 2P/ZB76 A	C1 L2-6	45	143	23	810	2"1/8	7/8"
MHV SC 2P/ZB76 ALN	C2 L2-A	46	143	23	1210	2"1/8	7/8"
MHV SC 2P/ZB95 AS	C2 L2-A	68	180	32	1100	2"1/8	1"1/8
MHV SC 2P/ZB95 A	C1 L3-6	60	172	28	870	2"1/8	1"1/8
MHV SC 2P/ZB95 ALN	C2 L2-B	61	173	29	1400	2"1/8	1"1/8
MHV SC 2P/ZB114 AS	C2 L2-A	79	219	37	1160	2"1/8	1"1/8
MHV SC 2P/ZB114 A	C1 L3-6	74	214	37	890	2"1/8	1"1/8
MHV SC 2P/ZB114 ALN	C2 L2-B	72	212	33	1410	2"1/8	1"1/8

Gamme SCROLL – POSITIF – 3 COMPRESSEURS :

Modèle	Type de caisson	I max [A]	I dem [A] (*)	Puissance absorbée [KW]	Poids total MHV [KG]	Vanne aspiration	Vanne liquide
MHV SC 3P/ZB38 AS	C3 L2-A	47	100	21	1430	1"5/8	7/8"
MHV SC 3P/ZB38 A	C3 L2-A	47	100	21	1430	1"5/8	7/8"
MHV SC 3P/ZB38 ALN	C3 L2-A	40	92	18	1630	1"5/8	7/8"
MHV SC 3P/ZB45 AS	C3 L2-A	48	109	23	1430	1"5/8	7/8"
MHV SC 3P/ZB45 A	C3 L2-A	48	109	23	1430	1"5/8	7/8"
MHV SC 3P/ZB45 ALN	C3 L2-A	44	105	21	1630	1"5/8	7/8"
MHV SC 3P/ZB50 AS	C3 L2-A	52	138	25	1490	2"1/8	1"1/8
MHV SC 3P/ZB50 A	C3 L2-A	52	138	25	1430	2"1/8	1"1/8
MHV SC 3P/ZB50 ALN	C3 L2-A	49	134	23	1630	2"1/8	1"1/8
MHV SC 3P/ZB66 AS	C3 L2-A	65	158	32	1490	2"1/8	1"1/8
MHV SC 3P/ZB66 A	C3 L2-A	61	155	30	1490	2"1/8	1"1/8
MHV SC 3P/ZB66 ALN	C3 L3-A	60	153	29	1840	2"1/8	1"1/8
MHV SC 3P/ZB76 AS	C3 L2-A	73	171	36	1570	2"1/8	1"1/8
MHV SC 3P/ZB76 A	C3 L2-A	70	167	35	1520	2"1/8	1"1/8
MHV SC 3P/ZB76 ALN	C3 L3-A	69	166	34	1870	2"1/8	1"1/8
MHV SC 3P/ZB95 AS	C3 L3-A	103	214	48	1730	2"5/8	1"1/8
MHV SC 3P/ZB95 A	C3 L2-A	97	208	46	1570	2"5/8	1"1/8
MHV SC 3P/ZB95 ALN	C3 L3-A	92	204	43	1870	2"5/8	1"1/8
MHV SC 3P/ZB114 AS	C3 L3-A	118	259	55	1820	2"5/8	1"3/8
MHV SC 3P/ZB114 A	C3 L2-B	112	253	52	1620	2"5/8	1"3/8
MHV SC 3P/ZB114 ALN	C3 L3-A	107	248	50	2020	2"5/8	1"3/8

Gamme SCROLL – POSITIF – 4 COMPRESSEURS :

Modèle	Type de caisson	I max [A]	I dem [A] (*)	Puissance absorbée [KW]	Poids total MHV [KG]	Vanne aspiration	Vanne liquide
MHV SC 4P/ZB50 AS	C5 P4-A	68	154	32	2180	2"1/8	1"1/8
MHV SC 4P/ZB50 A	C5 P4-A	61	146	29	2110	2"1/8	1"1/8
MHV SC 4P/ZB50 ALN	C5 P4-A	61	146	29	2400	2"1/8	1"1/8
MHV SC 4P/ZB66 AS	C5 P4-A	80	173	39	2180	2"1/8	1"1/8
MHV SC 4P/ZB66 A	C5 P4-A	75	168	37	2110	2"1/8	1"1/8
MHV SC 4P/ZB66 ALN	C5 P4-A	75	168	37	2400	2"1/8	1"1/8
MHV SC 4P/ZB76 AS	C5 P4-A	91	189	45	2260	2"5/8	1"1/8
MHV SC 4P/ZB76 A	C5 P4-A	91	189	45	2210	2"5/8	1"1/8
MHV SC 4P/ZB76 ALN	C5 P4-A	91	189	45	2500	2"5/8	1"1/8
MHV SC 4P/ZB95 AS	C5 P4-A	130	242	62	2230	2"5/8	1"3/8
MHV SC 4P/ZB95 A	C5 P4-A	123	235	59	2170	2"5/8	1"3/8
MHV SC 4P/ZB95 ALN	C5 P4-A	123	234	58	2570	2"5/8	1"3/8
MHV SC 4P/ZB114 AS	C5 P4-A	150	291	71	2390	2"5/8	1"3/8
MHV SC 4P/ZB114 A	C5 P4-A	150	291	71	2240	2"5/8	1"3/8
MHV SC 4P/ZB114 ALN	C5 P6-A	148	289	69	2840	2"5/8	1"3/8

Gamme SCROLL – NEGATIF – 2 COMPRESSEURS :

Modèle	Type de caisson	I max [A]	I dem [A] (*)	Puissance absorbée [KW]	Poids total MHV [KG]	Vanne aspiration	Vanne liquide
MHV SC 2N/ZF15 AS	C1 L2-5	21	75	12	700	1"3/8	5/8"
MHV SC 2N/ZF15 A	C1 L2-5	21	75	12	700	1"3/8	5/8"
MHV SC 2N/ZF15 ALN	C1 L2-6	21	75	12	820	1"3/8	5/8"
MHV SC 2N/ZF24 AS	C1 L2-5	34	117	18	830	1"5/8	5/8"
MHV SC 2N/ZF24 A	C1 L2-5	34	117	18	830	1"5/8	5/8"
MHV SC 2N/ZF24 ALN	C1 L2-6	33	116	17	940	1"5/8	5/8"
MHV SC 2N/ZF33 AS	C1 L2-6	47	152	26	950	2"1/8	5/8"
MHV SC 2N/ZF33 A	C1 L2-6	47	152	26	950	2"1/8	5/8"
MHV SC 2N/ZF33 ALN	C1 L3-6	46	151	25	1100	2"1/8	5/8"
MHV SC 2N/ZF40 AS	C1 L2-6	55	197	31	910	2"1/8	7/8"
MHV SC 2N/ZF40 A	C1 L2-6	55	197	31	910	2"1/8	7/8"
MHV SC 2N/ZF40 ALN	C2 L2-A	52	193	29	1310	2"1/8	7/8"
MHV SC 2N/ZF48 AS	C1 L3-6	65	232	35	980	2"1/8	7/8"
MHV SC 2N/ZF48 A	C1 L2-6	66	233	37	920	2"1/8	7/8"
MHV SC 2N/ZF48 ALN	C2 L2-A	66	234	36	1320	2"1/8	7/8"

Gamme SCROLL – NEGATIF – 3 COMPRESSEURS :

Modèle	Type de caisson	I max [A]	I dem [A] (*)	Puissance absorbée [KW]	Poids total MHV [KG]	Vanne aspiration	Vanne liquide
MHV SC 3N/ZF15 AS	C3 L2-A	31	85	17	1310	1"5/8	5/8"
MHV SC 3N/ZF15 A	C3 L2-A	31	85	17	1310	1"5/8	5/8"
MHV SC 3N/ZF15 ALN	C3 L2-A	31	85	17	1450	1"5/8	5/8"
MHV SC 3N/ZF24 AS	C3 L2-A	50	133	26	1490	2"1/8	5/8"
MHV SC 3N/ZF24 A	C3 L2-A	50	133	26	1490	2"1/8	5/8"
MHV SC 3N/ZF24 ALN	C3 L2-A	50	133	26	1630	2"1/8	5/8"
MHV SC 3N/ZF33 AS	C3 L2-A	76	180	41	1550	2"1/8	7/8"
MHV SC 3N/ZF33 A	C3 L2-A	76	180	41	1550	2"1/8	7/8"
MHV SC 3N/ZF33 ALN	C3 L2-A	72	177	39	1750	2"1/8	7/8"
MHV SC 3N/ZF40 AS	C3 L2-A	84	226	47	1580	2"5/8	7/8"
MHV SC 3N/ZF40 A	C3 L2-A	84	226	47	1580	2"5/8	7/8"
MHV SC 3N/ZF40 ALN	C3 L2-A	80	222	45	1780	2"5/8	7/8"
MHV SC 3N/ZF48 AS	C3 L2-A	100	268	55	1670	2"5/8	7/8"
MHV SC 3N/ZF48 A	C3 L2-A	100	268	55	1670	2"5/8	7/8"
MHV SC 3N/ZF48 ALN	C3 L3-A	99	267	54	2020	2"5/8	7/8"

Gamme SCROLL – NEGATIF – 4 COMPRESSEURS :

Modèle	Type de caisson	I max [A]	I dem [A] (*)	Puissance absorbée [KW]	Poids total MHV [KG]	Vanne aspiration	Vanne liquide
MHV SC 4N/ZF24 AS	C5 P4-A	66	149	34	2260	2"1/8	7/8"
MHV SC 4N/ZF24 A	C5 P4-A	66	149	34	2260	2"1/8	7/8"
MHV SC 4N/ZF24 ALN	C5 P4-A	66	149	34	2550	2"1/8	7/8"
MHV SC 4N/ZF33 AS	C5 P4-A	92	197	51	2270	2"5/8	7/8"
MHV SC 4N/ZF33 A	C5 P4-A	91	196	50	2270	2"5/8	7/8"
MHV SC 4N/ZF33 ALN	C5 P4-A	91	196	50	2560	2"5/8	7/8"
MHV SC 4N/ZF40 AS	C5 P4-A	105	247	58	2310	2"5/8	1"1/8
MHV SC 4N/ZF40 A	C5 P4-A	103	245	58	2310	2"5/8	1"1/8
MHV SC 4N/ZF40 ALN	C5 P4-A	103	245	58	2600	2"5/8	1"1/8
MHV SC 4N/ZF48 AS	C5 P4-A	132	300	72	2380	2"5/8	1"1/8
MHV SC 4N/ZF48 A	C5 P4-A	132	300	72	2380	2"5/8	1"1/8
MHV SC 4N/ZF48 ALN	C5 P4-A	132	300	72	2730	2"5/8	1"1/8

Gamme Semi-hermétique (COPELAND-BITZER) – POSITIF – 2 COMPRESSEURS :

Modèle	Type de caisson	I max [A]	I dem [A] (*)	Puissance absorbée [KW]	Poids total MHV [KG]	Vanne aspiration	Vanne liquide
MHV SH 2P/4J13 AS	C3 L2-B	66	171	37	1730	2"5/8	1"1/8
MHV SH 2P/4J13 A	C3 L2-A	66	171	37	1650	2"5/8	1"1/8
MHV SH 2P/4J13 ALN	C3 L2-B	59	164	33	2000	2"5/8	1"1/8
MHV SH 2P/D4DA200 AS	C3 L2-A	77	220	43	1750	2"5/8	1"1/8
MHV SH 2P/D4DA200 A	C3 L2-A	74	216	41	1700	2"5/8	1"1/8
MHV SH 2P/D4DA200 ALN	C3 L2-B	70	212	39	2050	2"5/8	1"1/8
MHV SH 2P/4H15 AS	C3 L2-B	74	175	42	1830	2"5/8	1"1/8
MHV SH 2P/4H15 A	C3 L2-A	74	175	42	1700	2"5/8	1"1/8
MHV SH 2P/4H15 ALN	C4 P4-A	72	173	40	2380	2"5/8	1"1/8
MHV SH 2P/D4DH250 AS	C3 L2-B	95	253	50	1890	2"5/8	1"1/8
MHV SH 2P/D4DH250 A	C3 L2-A	95	253	50	1760	2"5/8	1"1/8
MHV SH 2P/D4DH250 ALN	C4 P4-A	93	250	49	2430	2"5/8	1"1/8
MHV SH 2P/4G20 AS	C3 L2-D	86	207	48	2000	3"1/8	1"3/8
MHV SH 2P/4G20 A	C3 L2-B	86	207	48	1890	3"1/8	1"3/8
MHV SH 2P/4G20 ALN	C4 P4-A	84	205	47	2480	3"1/8	1"3/8
MHV SH 2P/D4DJ300 AS	C3 L2-D	117	286	60	2040	3"1/8	1"3/8
MHV SH 2P/D4DJ300 A	C3 L2-B	117	286	60	1940	3"1/8	1"3/8
MHV SH 2P/D4DJ300 ALN	C4 P4-A	115	283	59	2530	3"1/8	1"3/8
MHV SH 2P/6H25 AS	C4 P4-A	107	255	62	2420	3"1/8	1"5/8
MHV SH 2P/6H25 A	C4 P4-A	107	255	62	2370	3"1/8	1"5/8
MHV SH 2P/6H25 ALN	C4 P6-A	105	253	60	2920	3"1/8	1"5/8
MHV SH 2P/D6DH350 AS	C4 P4-A	144	385	75	2410	3"1/8	1"5/8
MHV SH 2P/D6DH350 A	C4 P4-A	144	385	75	2360	3"1/8	1"5/8
MHV SH 2P/D6DH350 ALN	C4 P6-A	142	382	73	2910	3"1/8	1"5/8
MHV SH 2P/6G30 AS	C4 P4-A	130	297	74	2530	4"1/8	1"5/8
MHV SH 2P/6G30 A	C4 P4-A	130	297	74	2380	4"1/8	1"5/8
MHV SH 2P/6G30 ALN	C4 P4-D	116	283	68	3000	4"1/8	1"5/8
MHV SH 2P/D6DJ400 AS	C4 P4-A	190	411	96	2580	4"1/8	1"5/8
MHV SH 2P/D6DJ400 A	C4 P4-A	190	411	96	2430	4"1/8	1"5/8
MHV SH 2P/D6DJ400 ALN	C4 P4-D	176	397	90	3050	4"1/8	1"5/8
MHV SH 2P/6F40 AS	C4 P6-A	182	427	89	2800	4"1/8	1"5/8
MHV SH 2P/6F40 A	C4 P4-B	180	425	88	2580	4"1/8	1"5/8
MHV SH 2P/D6SU400 AS	C4 P6-A	182	408	98	2880	4"1/8	1"5/8
MHV SH 2P/D6SU400 A	C4 P4-B	180	406	97	2670	4"1/8	1"5/8

Gamme Semi-hermétique (COPELAND-BITZER) – POSITIF – 3 COMPRESSEURS :

Modèle	Type de caisson	I max [A]	I dem [A] (*)	Puissance absorbée [KW]	Poids total MHV [KG]	Vanne aspiration	Vanne liquide
MHV SH 3P/4J13 AS	C5 P4-A	105	210	58	2550	3"1/8	1"3/8
MHV SH 3P/4J13 A	C5 P4-A	91	196	52	2520	3"1/8	1"3/8
MHV SH 3P/4J13 ALN	C5 P6-A	96	201	53	3140	3"1/8	1"3/8
MHV SH 3P/D4DA200 AS	C5 P4-A	115	257	64	2600	3"1/8	1"3/8
MHV SH 3P/D4DA200 A	C5 P4-A	108	250	7	2580	3"1/8	1"3/8
MHV SH 3P/D4DA200 ALN	C5 P6-A	112	255	62	3200	3"1/8	1"3/8
MHV SH 3P/4H15 AS	C5 P4-A	110	211	62	2610	3"1/8	1"3/8
MHV SH 3P/4H15 A	C5 P4-A	110	211	62	2560	3"1/8	1"3/8
MHV SH 3P/4H15 ALN	C5 P6-A	108	209	60	3160	3"1/8	1"3/8
MHV SH 3P/D4DH250 AS	C5 P4-A	142	299	75	2690	3"1/8	1"3/8
MHV SH 3P/D4DH250 A	C5 P4-A	142	299	75	2640	3"1/8	1"3/8
MHV SH 3P/D4DH250 ALN	C5 P6-A	139	297	73	3230	3"1/8	1"3/8
MHV SH 3P/4G20 AS	C5 P4-A	135	256	75	2770	4"1/8	1"5/8
MHV SH 3P/4G20 A	C5 P4-A	135	256	75	2620	4"1/8	1"5/8
MHV SH 3P/4G20 ALN	C5 P6-A	126	247	70	3290	4"1/8	1"5/8
MHV SH 3P/D4DJ300 AS	C5 P4-B	182	350	93	2850	4"1/8	1"5/8
MHV SH 3P/D4DJ300 A	C5 P4-A	182	350	93	2680	4"1/8	1"5/8
MHV SH 3P/D4DJ300 ALN	C5 P6-A	172	341	88	3350	4"1/8	1"5/8
MHV SH 3P/6H25 AS	C5 P6-A	171	319	98	3210	4"1/8	1"5/8
MHV SH 3P/6H25 A	C5 P4-B	159	307	92	2920	4"1/8	1"5/8
MHV SH 3P/D6DH350 AS	C5 P6-A	227	467	117	3270	4"1/8	1"5/8
MHV SH 3P/D6DH350 A	C5 P4-B	215	455	111	2980	4"1/8	1"5/8
MHV SH 3P/6G30 AS	C5 P6-B	195	362	112	3370	4"1/8	1"5/8
MHV SH 3P/6G30 A	C5 P6-A	185	352	108	3170	4"1/8	1"5/8
MHV SH 3P/D6DJ400 AS	C5 P6-B	285	506	144	3470	4"1/8	1"5/8
MHV SH 3P/D6DJ400 A	C5 P6-A	275	496	140	3270	4"1/8	1"5/8
MHV SH 3P/6F40 AS	C5 P6-B	270	515	132	3450	4"1/8	2"1/8
MHV SH 3P/6F40 A	C5 P6-A	270	515	132	3330	4"1/8	2"1/8
MHV SH 3P/D6SU400 AS	C5 P6-B	270	496	146	3570	4"1/8	2"1/8
MHV SH 3P/D6SU400 A	C5 P6-A	270	496	146	3450	4"1/8	2"1/8

Gamme Semi-hermétique (COPELAND-BITZER) – POSITIF HAUTE TEMPERATURE – 2
COMPRESSEURS :

Modèle	Type de caisson	I max [A]	I dem [A] (*)	Puissance absorbée [KW]	Poids total MHV [KG]	Vanne aspiration	Vanne liquide
MHV SH 2PHT/4H25 AS	C4 P4-A	107	255	51	2290	2"5/8	1"3/8
MHV SH 2PHT/4H25 A	C3 L2-D	102	250	49	2040	2"5/8	1"3/8
MHV SH 2PHT/D4DH250 AS	C4 P4-A	100	251	53	2300	2"5/8	1"3/8
MHV SH 2PHT/D4DH250 A	C3 L2-D	95	246	50	2050	2"5/8	1"3/8
MHV SH 2PHT/4G30 AS	C4 P4-B	130	297	61	2410	3"1/8	1"5/8
MHV SH 2PHT/4G30 A	C4 P4-A	130	297	61	2240	3"1/8	1"5/8
MHV SH 2PHT/D4DJ300 AS	C4 P4-A	128	294	66	2430	3"1/8	1"5/8
MHV SH 2PHT/D4DJ300 A	C4 P4-A	128	294	66	2280	3"1/8	1"5/8
MHV SH 2PHT/6H35 AS	C4 P6-A	148	349	77	2800	3"1/8	1"5/8
MHV SH 2PHT/6H35 A	C4 P6-A	148	349	77	2800	3"1/8	1"5/8
MHV SH 2PHT/D6DH350 AS	C4 P6-A	153	381	79	2790	3"1/8	1"5/8
MHV SH 2PHT/D6DH350 A	C4 P6-A	153	381	79	2790	3"1/8	1"5/8
MHV SH 2PHT/6G40 AS	C4 P6-A	192	437	91	2880	4"1/8	2"1/8
MHV SH 2PHT/6G40 A	C4 P6-A	182	427	87	2810	4"1/8	2"1/8
MHV SH 2PHT/D6DJ400 AS	C4 P6-A	202	456	102	2930	4"1/8	2"1/8
MHV SH 2PHT/D6DJ400 A	C4 P6-A	192	446	98	2860	4"1/8	2"1/8
MHV SH 2PHT/6F50 AS	C4 P6-B	220	532	109	3010	4"1/8	2"1/8
MHV SH 2PHT/6F50 A	C4 P6-A	220	532	109	2890	4"1/8	2"1/8
MHV SH 2PHT/D6SK500 AS	C4 P6-B	225	546	113	3100	4"1/8	2"1/8
MHV SH 2PHT/D6SK500 A	C4 P6-A	215	536	109	2900	4"1/8	2"1/8

Gamme Semi-hermétique (COPELAND-BITZER) – POSITIF HAUTE TEMPERATURE – 3
COMPRESSEURS :

Modèle	Type de caisson	I max [A]	I dem [A] (*)	Puissance absorbée [KW]	Poids total MHV [KG]	Vanne aspiration	Vanne liquide
MHV SH 3PHT/4H25 AS	C5 P6-A	161	309	77	3030	3"1/8	1"5/8
MHV SH 3PHT/4H25 A	C5 P4-A	159	307	75	2800	3"1/8	1"5/8
MHV SH 3PHT/D4DH250 AS	C5 P6-A	150	301	79	3050	3"1/8	1"5/8
MHV SH 3PHT/D4DH250 A	C5 P4-B	149	299	78	2830	3"1/8	1"5/8
MHV SH 3PHT/4G30 AS	C5 P6-A	195	362	91	3110	4"1/8	2"1/8
MHV SH 3PHT/4G30 A	C5 P6-A	185	352	87	3040	4"1/8	2"1/8
MHV SH 3PHT/D4DJ300 AS	C5 P6-A	192	358	98	3160	4"1/8	2"1/8
MHV SH 3PHT/D4DJ300 A	C5 P6-A	182	348	95	3090	4"1/8	2"1/8
MHV SH 3PHT/6H35 A	C5 P6-B	219	420	113	3320	4"1/8	2"1/8
MHV SH 3PHT/D6DH350 A	C5 P6-B	227	455	117	3390	4"1/8	2"1/8
MHV SH 3PHT/6G40 A	C5 P6-B	270	515	128	3330	4"1/8	2"1/8
MHV SH 3PHT/D6DJ400 A	C5 P6-B	285	539	144	3470	4"1/8	2"1/8

Gamme Semi-hermétique (COPELAND-BITZER) – NEGATIF – 2 COMPRESSEURS :

Modèle	Type de caisson	I max [A]	I dem [A] (*)	Puissance absorbée [KW]	Poids total MHV [KG]	Vanne aspiration	Vanne liquide
MHV SH 2N/4H15 AS	C3 L2-A	71	172	40	1640	2"5/8	7/8"
MHV SH 2N/4H15 A	C3 L2-A	71	172	40	1640	2"5/8	7/8"
MHV SH 2N/4H15 ALN	C3 L2-A	67	168	38	1840	2"5/8	7/8"
MHV SH 2N/D4DL150 AS	C3 L2-A	66	193	34	1670	2"5/8	7/8"
MHV SH 2N/D4DL150 A	C3 L2-A	66	193	34	1670	2"5/8	7/8"
MHV SH 2N/D4DL150 ALN	C3 L2-A	62	189	32	1870	2"5/8	7/8"
MHV SH 2N/4G20 AS	C3 L2-A	83	204	47	1730	2"5/8	1"1/8
MHV SH 2N/4G20 A	C3 L2-A	83	204	47	1730	2"5/8	1"1/8
MHV SH 2N/4G20 ALN	C3 L2-A	79	200	45	1870	2"5/8	1"1/8
MHV SH 2N/D4DT220 AS	C3 L2-A	75	217	41	1760	2"5/8	1"1/8
MHV SH 2N/D4DT220 A	C3 L2-A	75	217	41	1760	2"5/8	1"1/8
MHV SH 2N/D4DT220 ALN	C3 L2-A	71	213	39	1900	2"5/8	1"1/8
MHV SH 2N/6H25 AS	C4 P4-A	100	248	58	2270	2"5/8	1"3/8
MHV SH 2N/6H25 A	C4 P4-A	100	248	58	2270	2"5/8	1"3/8
MHV SH 2N/6H25 ALN	C4 P4-A	93	241	55	2510	2"5/8	1"3/8
MHV SH 2N/D6DL270 AS	C4 P4-A	96	252	51	2260	2"5/8	1"3/8
MHV SH 2N/D6DL270 A	C4 P4-A	96	252	51	2260	2"5/8	1"3/8
MHV SH 2N/D6DL270 ALN	C4 P4-A	89	245	48	2500	2"5/8	1"3/8
MHV SH 2N/6G30 AS	C4 P4-A	116	283	68	2280	3"1/8	1"3/8
MHV SH 2N/6G30 A	C4 P4-A	116	283	68	2280	3"1/8	1"3/8
MHV SH 2N/6G30 ALN	C4 P4-A	116	283	68	2580	3"1/8	1"3/8
MHV SH 2N/D6DT300 AS	C4 P4-A	116	318	63	2330	3"1/8	1"3/8
MHV SH 2N/D6DT300 A	C4 P4-A	116	318	63	2330	3"1/8	1"3/8
MHV SH 2N/D6DT300 ALN	C4 P4-A	116	318	63	2630	3"1/8	1"3/8
MHV SH 2N/6F40 AS	C4 P4-A	166	411	81	2330	3"1/8	1"3/8
MHV SH 2N/6F40 A	C4 P4-A	166	411	81	2330	3"1/8	1"3/8
MHV SH 2N/6F40 ALN	C4 P4-A	166	411	81	2630	3"1/8	1"3/8
MHV SH 2N/D6SU400 AS	C4 P4-A	166	392	90	2410	3"1/8	1"3/8
MHV SH 2N/D6SU400 A	C4 P4-A	166	392	90	2410	3"1/8	1"3/8
MHV SH 2N/D6SU400 ALN	C4 P4-A	166	392	90	2710	3"1/8	1"3/8

Gamme Semi-hermétique (COPELAND-BITZER) – NEGATIF – 3 COMPRESSEURS :

Modèle	Type de caisson	I max [A]	I dem [A] (*)	Puissance absorbée [KW]	Poids total MHV [KG]	Vanne aspiration	Vanne liquide
MHV SH 3N/4H15 AS	C5 P4-A	103	204	58	2490	2"5/8	1"3/8
MHV SH 3N/4H15 A	C5 P4-A	103	204	58	2490	2"5/8	1"3/8
MHV SH 3N/4H15 ALN	C5 P4-A	96	197	55	2780	2"5/8	1"3/8
MHV SH 3N/D4DL150 AS	C5 P4-A	95	237	50	2530	2"5/8	1"3/8
MHV SH 3N/D4DL150 A	C5 P4-A	95	223	50	2530	2"5/8	1"3/8
MHV SH 3N/D4DL150 ALN	C5 P4-A	88	216	47	2820	2"5/8	1"3/8
MHV SH 3N/4G20 AS	C5 P4-A	121	242	68	2580	3"1/8	1"3/8
MHV SH 3N/4G20 A	C5 P4-A	121	242	68	2580	3"1/8	1"3/8
MHV SH 3N/4G20 ALN	C5 P4-A	121	242	68	2940	3"1/8	1"3/8
MHV SH 3N/D4DT220 AS	C5 P4-A	109	251	59	2630	3"1/8	1"3/8
MHV SH 3N/D4DT220 A	C5 P4-A	109	251	59	2630	3"1/8	1"3/8
MHV SH 3N/D4DT220 ALN	C5 P4-A	109	251	59	2980	3"1/8	1"3/8
MHV SH 3N/6H25 AS	C5 P4-A	145	293	86	2710	4"1/8	1"5/8
MHV SH 3N/6H25 A	C5 P4-A	145	293	86	2710	4"1/8	1"5/8
MHV SH 3N/6H25 ALN	C5 P4-A	140	288	84	3110	4"1/8	1"5/8
MHV SH 3N/D6DL270 AS	C5 P4-A	139	295	74	2740	4"1/8	1"5/8
MHV SH 3N/D6DL270 A	C5 P4-A	139	295	74	2740	4"1/8	1"5/8
MHV SH 3N/D6DL270 ALN	C5 P4-A	134	290	73	3140	4"1/8	1"5/8
MHV SH 3N/6G30 AS	C5 P4-A	176	343	104	2840	4"1/8	1"5/8
MHV SH 3N/6G30 A	C5 P4-A	176	343	104	2840	4"1/8	1"5/8
MHV SH 3N/6G30 ALN	C5 P6-A	174	341	102	3440	4"1/8	1"5/8
MHV SH 3N/D6DT300 AS	C5 P4-A	177	378	96	2920	4"1/8	1"5/8
MHV SH 3N/D6DT300 A	C5 P4-A	177	378	96	2920	4"1/8	1"5/8
MHV SH 3N/D6DT300 ALN	C5 P6-A	174	376	94	3520	4"1/8	1"5/8
MHV SH 3N/6F40 AS	C5 P4-A	251	496	124	2890	4"1/8	1"5/8
MHV SH 3N/6F40 A	C5 P4-A	251	496	124	2890	4"1/8	1"5/8
MHV SH 3N/6F40 ALN	C5 P6-A	249	494	122	3490	4"1/8	1"5/8
MHV SH 3N/D6SU400 AS	C5 P4-A	251	477	138	3020	4"1/8	1"5/8
MHV SH 3N/D6SU400 A	C5 P4-A	251	477	138	3020	4"1/8	1"5/8
MHV SH 3N/D6SU400 ALN	C5 P6-A	249	475	135	3610	4"1/8	1"5/8

(*) Idem= intensité de démarrage maximum avec temporisation à l'enclenchement en cascade des compresseurs. (Les compresseurs ne démarrent pas en même temps).

Caractéristiques dimensionnelles

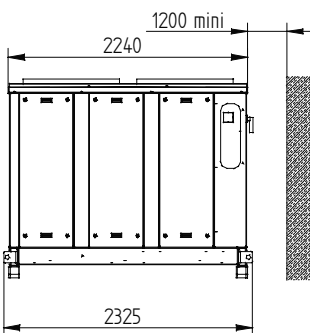
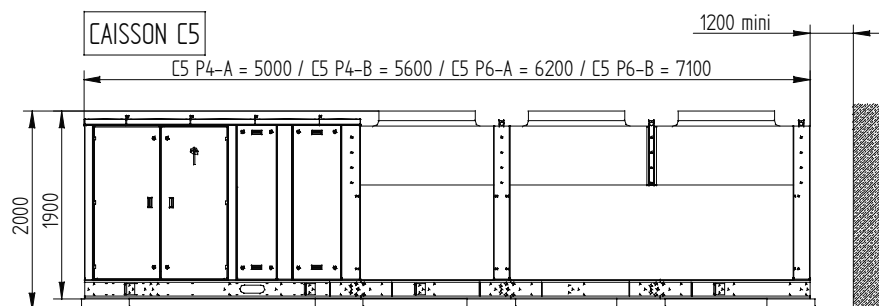
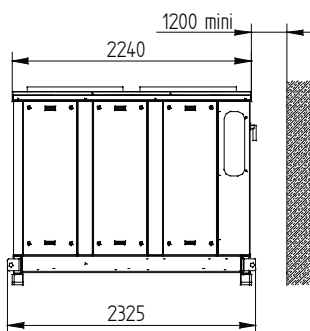
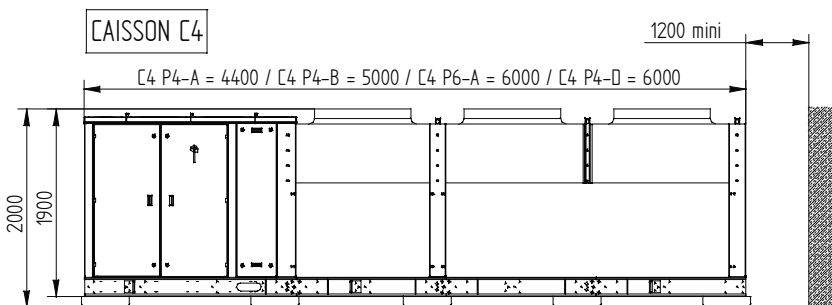
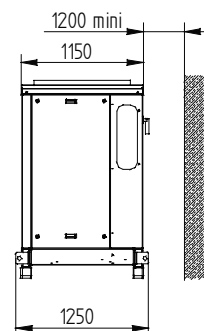
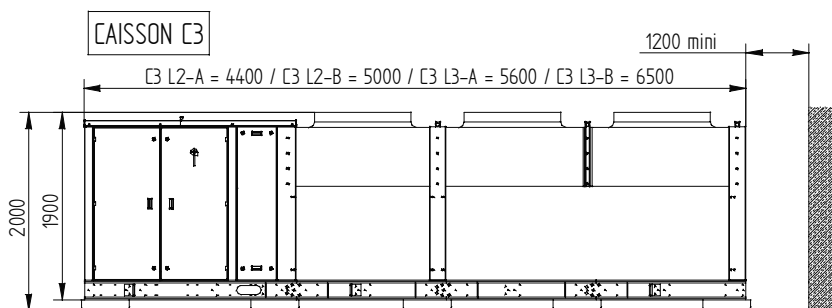
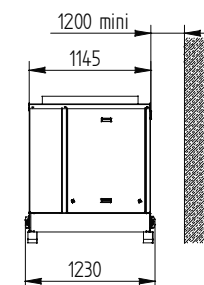
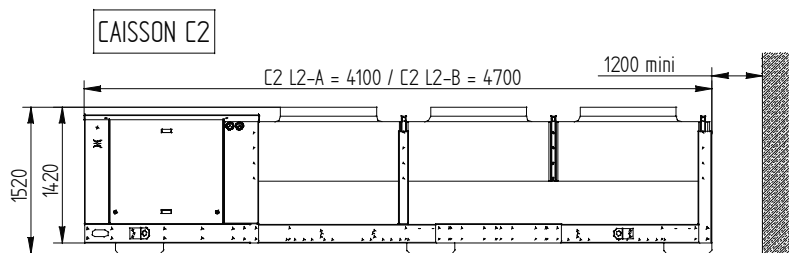
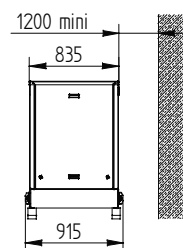
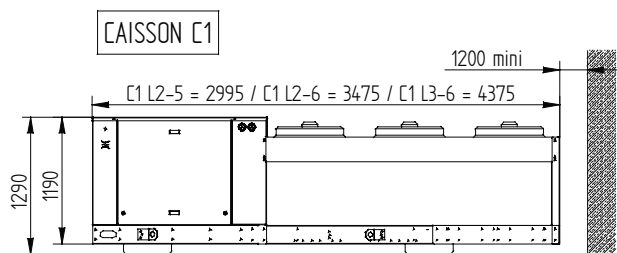

Installation

La mise en place de ces groupes de condensation est prévue sur une dalle de niveau parfaitement plane sans l'utilisation de support anti-vibratoire.

Manutention

L'opération de déchargement doit être effectuée avec l'équipement approprié (grue, camion à fourche d'élévation...).

Le groupe de condensation est livré sur des patins en bois, il peut être déplacé avec un chariot élévateur en protégeant au préalable la carrosserie.

Des anneaux de levage démontables sont disponibles sur l'équipement pour manipuler avec une grue. Le positionnement des câbles doit être conforme aux prescriptions ci-dessous.

La manutention doit s'effectuer avec prudence pour éviter d'endommager la carrosserie.

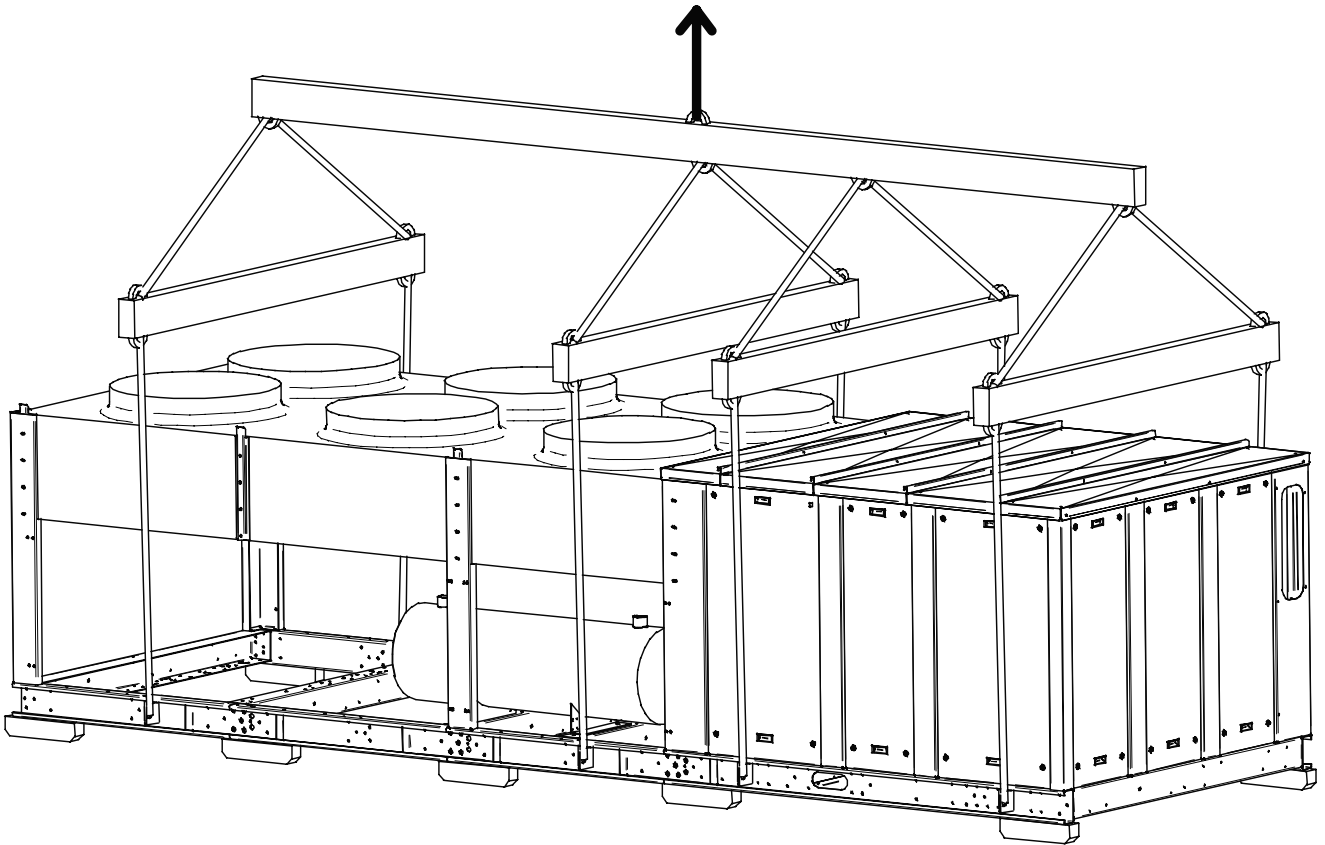

Pour toutes informations supplémentaires, merci de consulter les documentations commerciales et/ou les logiciels de sélection.

Annexe 1 : Feuille de suivi de l'installation

Société :		Date			
Technicien :					
Centrale	Pression d'aspiration	bar			
	Température d'aspiration	°C			
	Pression de refoulement	bar			
	Tension d'alimentation (uu, uv, uw)	V			
	Valeur de coupure pressostat HP	bar			
	Valeur de coupure pressostat BP	bar			
Compresseur 1	Intensité absorbée (u, v, w)	A			
	Température de refoulement	°C			
	Fonctionnement correct de la résistance de carter	O/N			
	Niveau d'huile (full ¾ ½ ¼)				
Compresseur 2	Intensité absorbée (u, v, w)	A			
	Température de refoulement	°C			
	Fonctionnement correct de la résistance de carter	O/N			
	Niveau d'huile (full ¾ ½ ¼)				
Compresseur 3	Intensité absorbée (u, v, w)	A			
	Température de refoulement	°C			
	Fonctionnement correct de la résistance de carter	O/N			
	Niveau d'huile (full ¾ ½ ¼)				
Compresseur 4	Intensité absorbée (u, v, w)	A			
	Température de refoulement	°C			
	Fonctionnement correct de la résistance de carter	O/N			
	Niveau d'huile (full ¾ ½ ¼)				
Circuit Frigorifique	Présence d'humidité	O / N			
	Fonctionnement correct du pump down	O / N			
	Fonctionnement correct des sécurités frigorifiques	O / N			
	Etat correct des flexibles	O / N			
	Etanchéité du circuit	O / N			
Armoire Electrique	Serrage correct des connexions	O / N			
	Fonctionnement correct des sécurités électriques	O / N			

Remarques

Annexe 2 : Notice BITZER pour le contrôle de niveau d'huile optique OLC-K1

für

4VCS-6.2(Y) .. 4NCS-20.2(Y)
ab Seriennummer 166811090

4FC-3.2(Y) .. 4CC-9.2(Y)
mit speziellem Lagerdeckel

for

4VCS-6.2(Y) .. 4NCS-20.2(Y)
from serial number 166811090

4FC-3.2(Y) .. 4CC-9.2(Y)
with special bearing cover

pour

4VCS-6.2(Y) .. 4NCS-20.2(Y)
à partir du no. de série 166811090

4FC-3.2(Y) .. 4CC-9.2(Y)
avec couvercle de palier spécial

Inhalt

- 1 Anwendung
- 2 Technische Merkmale
- 3 Elektrischer Anschluss
- 4 Montage

1 Anwendung

Für die Lebensdauer eines Verdichters ist ausreichende Ölversorgung sehr wichtig. Ein Ausfall der Schmierung z. B. durch Ölmenge kann zu schweren Schäden am Triebwerk führen.

Das neu entwickelte Schutzsystem OLC-K1 überwacht die Ölversorgung von Verdichtern mit Zentrifugalschmierung. Dieses System wird besonders für Anlagen mit weitverzweigtem Rohrnetz empfohlen oder in Anwendungen, bei denen sich größere Mengen Öl zur Niederdruckseite verlagern können (z. B. kritische Strömungsgeschwindigkeiten bei Teillast).

Die Ölversorgung des Verdichters wird direkt im Bereich der Ölzufuhr zu den Lagerstellen überwacht. Im Vergleich mit den üblichen Niveauewächtern im Kurbelgehäuse ist damit eine effektivere Schutzfunktion gewährleistet.

Content

- 1 Application
- 2 Technical features
- 3 Electrical connection
- 4 Mounting

1 Application

An adequate oil supply is very important for the operating life of a compressor. Lack of lubrication, e. g. due to oil shortage, can lead to serious damage of the drive gear.

The newly developed monitoring system OLC-K1 checks the oil supply of reciprocating compressors lubricated by an oil centrifuge. This system is recommended especially for plants with a widely extended pipe work, or for applications in which larger quantities of oil can migrate to the low pressure side (e.g. critical flow velocities at part load).

The oil supply of the compressor is monitored directly at the shaft intake to the bearings. A more effective protection function is guaranteed, compared to usual oil level monitoring devices in the crankcase.

Sommaire

- 1 Application
- 2 Caractéristiques techniques
- 3 Raccordement électrique
- 4 Montage

1 Application

Une alimentation d'huile suffisante est très importante pour la durée de vie d'un compresseur. Un défaut de lubrification par ex. par manque d'huile peut engendrer des dégâts importants sur le mécanisme d'entraînement.

Le dispositif de protection OLC-K1 développé nouvellement surveille l'alimentation d'huile des compresseurs avec lubrification centrifuge. Ce dispositif est recommandé particulièrement pour des systèmes avec un réseau de tuyauterie très ramifié ou pour des applications, où des grandes quantités d'huile peuvent migrer vers le côté basse pression (par ex. vitesses d'écoulement critiques en charge partielle).

L'alimentation d'huile du compresseur est surveillée directement au point d'injection vers les paliers. En comparaison avec des dispositifs de contrôle de niveau habituels dans le carter, une fonction de protection plus effective est ainsi garantie.

2 Technische Merkmale

Das OLC-K1 ist ein opto-elektronischer Ölsensor, der die Ölversorgung berührungslos mit infrarotem Licht überwacht. Es besteht aus zwei Teilen: einer Prisma-Einheit und einer opto-elektronischen Einheit (Abb. 1).

- Die Prisma-Einheit wird direkt im Bereich der Ölzufuhr zu den Lagerstellen in den Lagerdeckel eingeschraubt (Abb. 2).
- Die opto-elektronische Einheit steht nicht in direkter Verbindung mit dem Ölkreislauf. Sie wird in die Prisma-Einheit eingeschraubt und in die Steuerungslogik der Anlage integriert. Ein externes Steuergerät ist nicht erforderlich.

i Im Unterschied zum Schutzgerät INT265 ist das OLC-K1 zusätzlich mit Lauferkennung ausgestattet. Dadurch reduziert sich der Aufwand beim elektrischen Anschluss.

2 Technical features

The OLC-K1 is an opto-electronic oil sensor for contactless monitoring of the oil supply by means of infrared light. It consists of two parts: a prism unit and an opto-electronic unit (figure 1).

- The prism unit is screwed into the bearing cover directly at the oil supply areas for the bearings (figure 2).
- The opto-electronic unit is not in direct contact with the oil circuit. It is screwed into the prism unit and integrated into the control circuit of the plant. An external control module is not required.

i In contrast to the protection device INT265, the OLC-K1 is additionally equipped with operating recognition. Thus, the electrical connection is simplified.

2 Caractéristiques techniques

Le OLC-K1 est une sonde d'huile opto-électronique, qui surveille l'alimentation d'huile sans contact, par lumière infrarouge. Il se compose de deux pièces: une unité prisme et une unité opto-électronique (figure 1).

- L'unité prisme est vissée dans le couvercle de palier directement au point d'injection d'huile vers les paliers (figure 2).
- L'unité opto-électronique n'est pas en contact avec le circuit d'huile. Elle est vissée sur l'unité prisme et intégrée dans la logique de commande de l'installation. Un module de commande extérieur n'est pas nécessaire.

i A la différence du dispositif de protection INT265, le OLC-K1 est équipé en plus avec une reconnaissance de marche. Ainsi le raccordement électrique est simplifié.

Technische Daten OLC-K1	Technical data OLC-K1	Données techniques OLC-K1	
Anschluss-Spannung	Supply voltage	Tension d'alimentation	230 V AC ± 10% *
Netzfrequenz	Supply frequency	Fréquence du réseau	50 / 60 Hz
Relais-Ausgänge: Schaltspannung Schaltstrom Schaltleistung	Relay output: Switching voltage Switching current Switching capacity	Sorties de relais: Tension de commutation Intensité de commutation Puissance de commutation	max. 250 V AC max. 2.5 A max. 300 VA
Vorsicherung für Gerät und Schaltkontakte	Fusing for device and switch contacts	Fusible pour appareil et contacts de commutation	max. 4 A
maximal zulässiger Druck	Maximum allowable pressure	Pression maximale admissible	32 bar
Schutzart (montiert)	Enclosure class (mounted)	Classe de protection (monté)	IP54
Anschlusskabel	Connecting cable	Câble de raccordement	6 x AWG 20 (0.5 mm ²) L = 1 m ①
Kältemittel	Refrigerants	Fluides frigorigènes	HFCKW, (H)FCKW HFC, (H)CFC ②
zulässige Umgebungstemperatur	Allowable ambient temperature	Température ambiante admissible	-30 .. +60°C
Gewicht	Weight	Poids	160 g

* andere Spannungen auf Anfrage, auch mit UL-Abnahme erhältlich

① Kabel farbkodiert

② nicht zugelassen für NH₃ und Kohlenwasserstoffe

* other voltages upon request, also available with UL approval

① Cables color coded

② not admitted to NH₃ and hydrocarbons

* d'autres types de tension sur demande, aussi avec contrôle UL

① Câbles avec code couleur

② non admis pour NH₃ et hydrocarbures

2.1 Funktion

Betriebsbereit

Mit dem Einschalten des Verdichters wird die Überwachung der Ölversorgung aktiv (Lauf-Erkennung).

Verriegeln

Wenn ein Ölman gel länger als die Verzögerungszeit andauert, wird der Verdichter abgeschaltet.

Verzögerungszeit:

- nach Verdichterstart 90 s
- im Betrieb 5 s

Das OLC-K1 öffnet dann den Ausgangskontakt und verriegelt elektronisch: Die Steuerspannung zum Verdichterschütz wird unterbrochen. Die rote LED auf der Stirnseite der opto-elektronischen Einheit (Abb. 1) und die Signallampe H2 leuchten.

Entriegeln

Das OLC-K1 kann über eine Reset-Taste manuell zurück gesetzt werden. Diese Reset-Taste (S3) muss im Schaltschrank montiert werden. (Anschluss siehe Prinzipschaltbild.)

- Vor dem Entriegeln Ursache für die Störung der Ölversorgung ermitteln und beseitigen.
- Spannungsversorgung (L/N) mindestens 5 Sekunden lang unterbrechen.

2.1 Function

Ready-to-operate

The oil supply monitoring is activated when the compressor is switched on (operating recognition).

Lock out

If the lack of oil takes longer than the delay time, the compressor is shut off.

Delay time:

- after compressor start 90 s
- in operation 5 s

The OLC-K1 then opens the output contact and locks out electronically: The control voltage to the compressor contactor is interrupted. The red LED at the face side of the opto-electronic unit lights up (figure 1) as well as the signal lamp H2.

Reset

The OLC-K1 can be manually reset by pressing the reset button. This reset button (S3) has to be mounted into the switch board. (Connection see schematic wiring diagram).

- Before resetting, determine the reason for the oil supply problem and fix it.
- Interrupt supply voltage (L/N) for at least 5 seconds.

2.1 Fonctionnement

Prêt à fonctionner

Avec la mise en marche du compresseur, le contrôle d'alimentation d'huile devient actif (reconnaissance de marche).

Verrouiller

Quand le manque d'huile dure plus longtemps que la temporisation, le compresseur est mis à l'arrêt.

Temporisation:

- après la mise en service 90 s
- en service 5 s

Le OLC-K1 ouvre alors le contact de sortie et verrouille électroniquement: la tension de commande du contacteur du compresseur est coupée. La LED rouge sur le côté frontal de l'unité opto-électronique s'allume (figure 1) et aussi la lampe H2.

Déverrouiller

Le OLC-K1 peut être remis manuellement en fonctionnement par la touche de reset. Cette touche (S3) devra être montée dans l'armoire électrique. (Raccordement voir schéma de principe.)

- Avant déverrouillage: déterminer la cause du défaut d'alimentation d'huile et y remédier.
- Interrompre la tension d'alimentation (L/N) durant 5 secondes minimum.

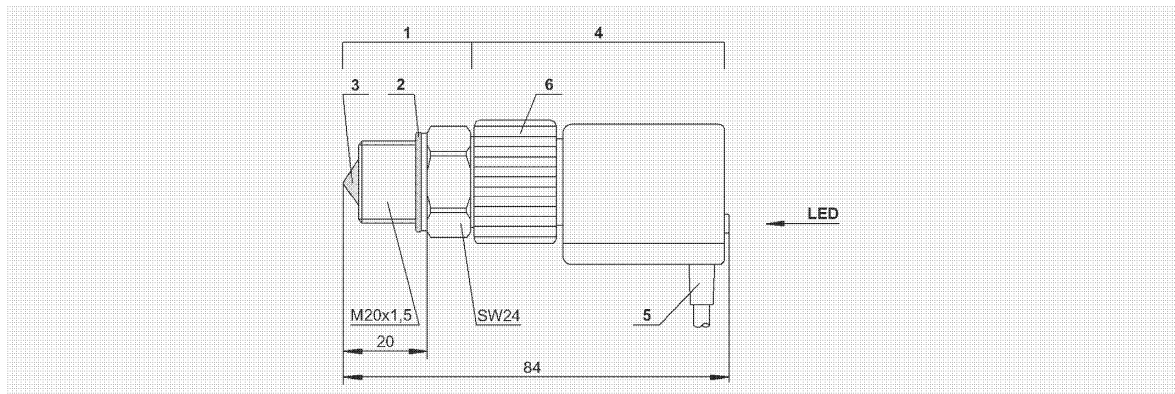

- 1 Prisma-Einheit
- 2 Kupfer-Dichtscheibe
- 3 Glas-Kegel
- 4 Opto-elektronische Einheit (360° drehbar)
- 5 Anschlusskabel
- 6 Schraubkappe

Abb. 1 Abmessungen und Aufbau

- 1 Prism unit
- 2 Copper sealing washer
- 3 Glass cone
- 4 Opto-electronic unit (360° revolving)
- 5 Connecting cable
- 6 Screwing cap

Fig. 1 Dimensions and design

- 1 Unité prisme
- 2 Rondelle d'étanchéité en cuivre
- 3 Cône en verre
- 4 Composant opto-électronique (mobile sur 360°)
- 5 Câble de raccordement
- 6 Bouchon fileté

Fig. 1 Dimensions et construction

3 Elektrischer Anschluss

OLC-K1 entsprechend Prinzipschaltbild anschließen. Reset-Tasten S2 und S3 im Schaltschrank montieren.

Das folgende Prinzipschaltbild gilt für Teilwicklungs-Anlauf. Bei Direktstart entfallen K2, K1T und Y1.

Legende

B1Steuereinheit
B2Steuereinheit des Leistungsreglers (Option)
F1Hauptsicherung
F2Verdichter-Sicherung
F3Steuersicherung
F5Hochdruckschalter
F6Niederdruckschalter
F12Sicherung der Ölsumpfheizung
F13Überstrom-Relais "Motor" PW1 (empfohlen)
F14Überstrom-Relais "Motor" PW2 (empfohlen)
H1Signallampe "Übertemperatur (Motor und Druckgas)" sowie "Störung der Ölversorgung"
H2Signallampe "Störung der Ölversorgung"
K1Schütz "1. Teilwicklung"
K2Schütz "2. Teilwicklung"
K1TZeitrelais "Teilwicklung"
K2TZeitrelais "Pausenzeit" 300 s
M1Verdichter
Q1Hauptschalter
R1-6	..PTC-Fühler in Motorwicklung
R7Druckgas-Temperaturfühler (Option)
R8Ölsumpfheizung (Option)
S1Steuerschalter
S2Entriegelung "Übertemperatur (Motor / Druckgas)"
S3Entriegelung "Ölmangel"
U1EMV-Entstörglied (bei Bedarf)
Y1Magnetventil "Anlaufentlastung" (Option)
Y2Magnetventil "Flüssigkeitsleitung"
Y3Magnetventil "Leistungsregelung" (Option)
SE-B1 / SE-B2Verdichter-Schutzgerät
OLC-K1Überwachung der Ölversorgung

3 Electrical connection

Connect OLC-K1 according to schematic wiring diagram. Mount reset buttons S2 and S3 into switch board.

The following schematic wiring diagram applies to part winding start. For direct start K2, K1T and Y1 can be omitted.

Legend

B1Control unit
B2Control unit of capacity regulator (option)
F1Main fuse
F2Compressor fuse
F3Control circuit fuse
F5High pressure cut out
F6Low pressure cut out
F12Fuse of crankcase heater
F13Thermal overload "motor" PW1 (recommended)
F14Thermal overload "motor" PW2 (recommended)
H1Signal lamp "over temperature (motor and discharge gas)" and "oil supply fault"
H2Signal lamp "oil supply fault"
K1Contactor "first PW"
K2Contactor "second PW"
K1TTime relay "part winding"
K2TTime relay "pause time" 300 s
M1Compressor
Q1Main switch
R1-6	..PTC sensors in motor windings
R7Discharge gas temperature sensor (option)
R8Crankcase heater (option)
S1Control switch
S2Fault reset "over temperature (motor / discharge gas)"
S3Fault reset "lack of oil"
U1EMC screening unit (if required)
Y1Solenoid valve "start unloading" (option)
Y2Solenoid valve "liquid line"
Y3Solenoid valve "capacity control" (option)
SE-B1 / SE-B2Compressor protection device
OLC-K1Oil supply monitoring

3 Raccordement électrique

Raccorder le OLC-K1 suivant le schéma de principe. Monter les touches de reset S2 et S3 dans l'armoire électrique.

Le schéma de principe s'applique au démarrage à bobinage partiel. En démarrage direct K2, K1T et Y1 sont laissés à côté.

Légende

B1Unité de commande
B2Unité de commande du régulateur de puissance (option)
F1Fusible principal
F2Fusible compresseur
F3Fusible protection de commande
F5Pressostat haute pression
F6Pressostat basse pression
F12Fusible de résistance de carter
F13Relais thermique de moteur PW1 (recommandé)
F14Relais thermique de moteur PW2 (recommandé)
H1Lampe "excès de température" (moteur et gaz de refoulement) et "défaut d'alimentation d'huile"
H2Lampe "défaut d'alimentation d'huile"
K1Contacteur "bobinage 1"
K2Contacteur "bobinage 2"
K1TRelais temporisé "bobinage partiel"
K2TRelais temporisé "pause" 300 s
M1Compresseur
Q1Interrupteur principal
R1-6	..Sondes PTC dans les bobinages du moteur
R7Sonde de température du gaz de refoulement (option)
R8Résistance de carter (option)
S1Commutateur de commande
S2Réarmement "excès de température" (moteur et gaz de refoulement)
S3Réarmement "manque d'huile"
U1Élément d'antiparasitage de CEM (si nécessaire)
Y1Vanne magnétique "démarrage à vide" (option)
Y2Vanne magnétique "conduite de liquide"
Y3Vanne magnétique "régulation de puissance" (option)
SE-B1 / SE-B2Dispositif de protection du compresseur
OLC-K1Contrôle d'alimentation d'huile

4 Montage

OLC-K1 vorzugsweise montieren, bevor der Verdichter in die Anlage eingebaut wird.

⚠ Warning!
Verdichter steht unter Druck!
Schwere Verletzungen möglich.
Verdichter auf drucklosen Zustand bringen!
Schutzbrille tragen!

- Verdichter kippen, indem er an der Unterseite des Lagerdeckels angehoben wird, damit das in der Öltasche des Lagerdeckels befindliche Öl nicht durch die Anschlussbohrung abfließen kann.
- Schraube (M20x1,5) am Lagerdeckel ausschrauben und Gewindeloch reinigen.
- Glaskegel der Prisma-Einheit innen und außen auf Sauberkeit prüfen und ggf. reinigen.
- Prisma-Einheit mit Metall-Dichtung in den Lagerdeckel einschrauben. Anzugsmoment ca. 75 Nm.

4 Mounting

Mount the OLC-K1 best before the compressor is installed.

⚠ Warning!
Compressor is under pressure!
Serious injuries are possible.
Release the pressure in the compressor!
Wear safety goggles!

- Tilt the compressor by lifting it at the bottom side of the bearing cover in order to keep the oil in the oil pocket of the bearing cover from draining through the connection bore.
- Remove the screw (M20x1,5) at the bearing cover and clean the threaded hole.
- Check if glass cone of prism unit is clean on inside and outside and clean if necessary.
- Fit the prism unit with metal gasket into the bearing cover. Tightening torque approximately 75 Nm.

4 Montage

Monter de préférence le OLC-K1, avant que le compresseur soit incorporé dans l'installation frigorifique.

⚠ Avertissement !
Compresseur est sous pression !
Des graves blessures sont possibles.
Retirer la pression sur le compresseur !
Porter des lunettes de protection !

- Basculer le compresseur en le soulevant côté couvercle de palier (l'agripper au bas du couvercle) afin que l'huile qui se trouve dans la poche de ce même couvercle ne s'écoule pas par l'alésage de raccordement.
- Dévisser la vis (M20x1,5) du couvercle de palier et nettoyer le trou taraudé.
- Vérifier la propreté du cône en verre de l'unité prisme à l'intérieur et à l'extérieur et le nettoyer, si nécessaire.
- Visser l'unité prisme avec joint métallique dans le couvercle de palier. Couple de serrage environ 75 Nm.



Abb. 2 OLC-K1 montieren

Fig. 2 Mounting of OLC-K1

Fig. 2 Monter le OLC-K1

- Opto-elektronische Einheit sorgfältig in die Prisma-Einheit bis zum Anschlag einschieben und Schraubkappe von Hand fest anziehen.

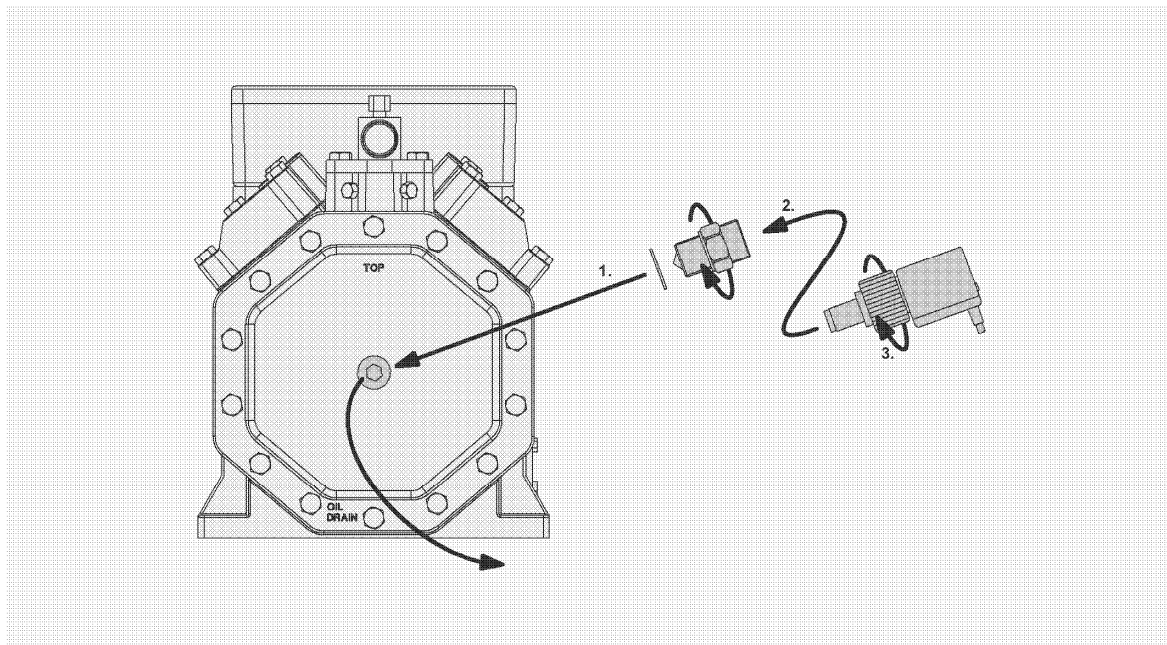
! Achtung!
Ausfall des Schutzgeräts möglich!
Unmittelbar vor dem Einschrauben der opto-elektronischen Einheit sicherstellen, dass die Prisma-Einheit trocken ist!
Kondenswasser sorgfältig entfernen!

! Achtung!
Gefahr von Verdichterausfall!
Zerstörung des Schutzgeräts durch eintretende Feuchtigkeit möglich!
Sicherstellen, dass der Kabelanschluss immer nach unten weist!

- Opto-elektronische Einheit keinesfalls demontieren!

- Slide the opto-electronic unit carefully into the prism to the stop and firmly tighten the screwing cap manually.

! Attention!
Possible failure of protection device!
Immediately before screwing in the opto-electronic unit, ensure that the prism is dry!
Remove condensing water carefully!

! Attention!
Danger of compressor breakdown!
Moisture ingress may destroy the protection device!
Ensure that the cable connection always points downwards!

- In no case dismount the opto-electronic unit!

- Glisser l'unité opto-électronique soigneusement dans l'unité prisme jusqu'à la butée et serrer fermement le bouchon fileté, à la main.

! Attention !
Défaillance du dispositif de protection possible !
Immédiatement avant de serrer la vis de l'unité opto-électronique, il faut garantir que l'unité prisme est sèche.
Enlever soigneusement l'eau condensation !

! Attention !
Danger de défaillance du compresseur !
Destruction du dispositif de protection possible par introduction d'humidité !
Garantir que le raccordement de câble est toujours dirigé vers le bas.

- En aucun cas, démonter l'unité opto-électronique !

Contrôle de la pression d'huile

Types

Compresseurs à piston de BITZER hermétiques accessibles et ouverts avec pompe à huile intégrée

1 Généralités

Une alimentation d'huile suffisante est très importante pour la durée de vie d'un compresseur. Un défaut de lubrification par ex. par manque d'huile peut engendrer des dégâts importants sur les surfaces de frottement et les paliers. Pour les compresseurs à pistons avec pompe à l'huile, BITZER propose deux systèmes pour le contrôle de la pression d'huile: soit par pressostat différentiel d'huile monté extérieurement, soit par une sonde incorporée Delta-PII. La sonde est vissée directement dans le corps de la pompe à l'huile (couvercle de palier). L'avantage principal de la mise en place du pressostat différentiel est la suppression du risque de rupture des tubes, des raccords entre le compresseur et le pressostat différentiel d'huile. Le montage est ainsi facilité tout en diminuant le risque de fuite de fluide frigorigène.

2 Pressostat différentiel d'huile Delta-PII

2.1 Caractéristiques techniques

- Le pressostat différentiel d'huile Delta-PII se compose de deux pièces: une unité de sonde et une unité électronique (fig. 1).
- L'unité de sonde est vissée directement dans le corps de la pompe à l'huile (au couvercle de palier, fig. 2). Elle contient un élément mécanique qui est raccordé par des canaux avec la pression d'aspiration et de refoulement de la pompe d'huile. Ainsi il n'y a plus de liaisons tubulaires extérieures, ni de raccords à visser avec collerette.
- L'unité électronique n'est pas en contact avec le circuit d'huile. Il est vissé sur l'unité de sonde. Ainsi le montage et démontage est possible sans intervention sur le circuit frigorifique. Un module de commande extérieur n'est pas nécessaire.
- Le LED rouge en face d'unité électronique (fig. 1) signale la condition de fonctionnement du Delta-PII pendant l'opération du compresseur.

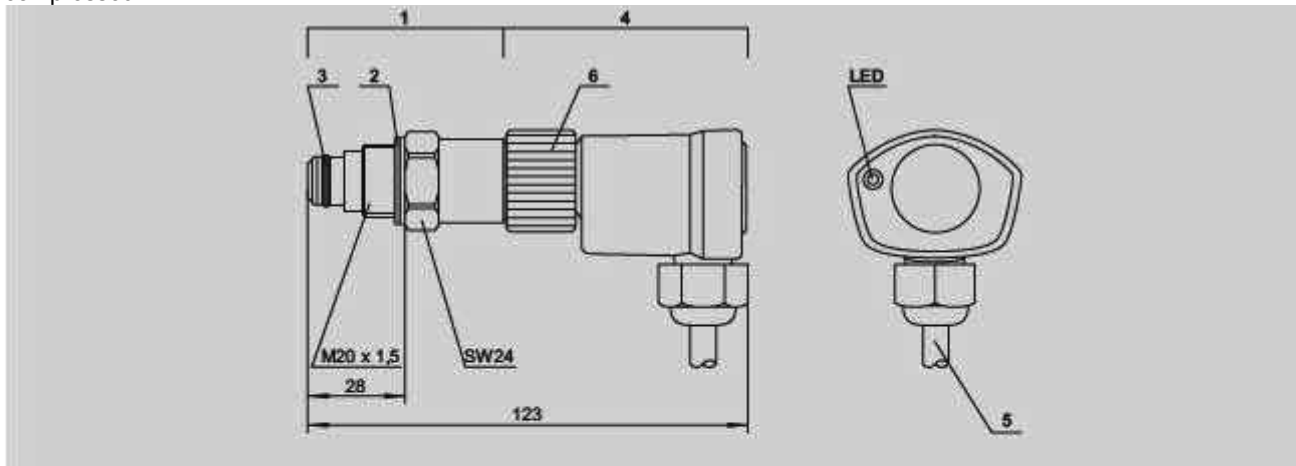

- | | |
|---|---|
| 1 | Sensor-Einheit |
| 2 | Metall-Dichtscheibe |
| 3 | O-Ring |
| 4 | Elektronische Einheit
(360° drehbar) |
| 5 | Anschlusskabel |
| 6 | Schraubkappe |

- | | |
|---|-------------------------------------|
| 1 | Sensor unit |
| 2 | Metal sealing washer |
| 3 | O-ring |
| 4 | Electronic unit
(360° revolving) |
| 5 | Connecting cable |
| 6 | Screwing cap |

- | | |
|---|---|
| 1 | Unité de sonde |
| 2 | Rondelle d'étanchéité métallique |
| 3 | Joint annulaire |
| 4 | Unité électronique
(mobile sur 360°) |
| 5 | Câble de raccordement |
| 6 | Bouchon fileté |

Abb. 1 Abmessungen und Aufbau des Delta-PII

Fig. 1 Dimensions and design of the Delta-PII

Fig. 1 Dimensions et construction de Delta-PII

- Le Delta-PII peut optionnellement être livré comme dispositif de commutation pur (avec contact REED) – par ex. pour une commande CP. En ce cas, le retard de temps doit être intégré dans la logique de commande.

2.2 Caractéristiques techniques

- Tension nominale: 115 .. 230 V AC +10% / -15%, 50/60 Hz aussi avec contrôle UL
- Puissance absorbée: 3 VA
- Sorties de relais:
 - Tension de commutation 250 V ~
 - Intensité de commutation 2,5 A max.
 - Puissance de commutation 300 VA ind.
- Câbles de raccordement: 6 x AWG18 (0,75 mm²) L = 1 m code couleur
- Pression différentielle de coupure: 0,65 bar
- Temporisation en cas de pression différentielle d'huile défaillante: 90 s ± 5 s
- Verrouillage: électronique
- Température ambiante admissible: -30°C .. +70°C
- Fusible pour dispositif de protection et contacts de commutation: max. 6 A
- Classe de protection: IP54 quand l'unité électronique est montée et le câble de raccordement dirigé vers le bas
- Fluides frigorigènes: HFC, (H)CFC ne pas admis pour NH3
- Poids: 200 g

2.3 Fonctionnement

Démarrage du compresseur

Le contrôle de la pression d'huile est activé lorsque la tension d'alimentation est appliquée au contact auxiliaire du contacteur moteur K1 (reconnaissance de marche, voir aussi schéma de principe). Le LED en face d'unité électronique signale immédiatement une insuffisance de pression différentielle d'huile.

Fonctionnement

Si la valeur pré-sélectionnée a été atteinte, cette LED s'éteint. Le contact de sortie reste fermé, quand la pression différentielle d'huile atteinte ou dépasse la valeur pré-sélectionnée.

Pression différentielle d'huile sous valeur pré-sélectionnée

Si la pression différentielle d'huile reste ou baisse sous la valeur pré-sélectionnée plus longtemps que la temporisation (env. 90 s), le contact de sortie s'ouvre. Le Delta-P11 verrouille et met le compresseur à l'arrêt. La lampe H2 et le LED au dispositif de protection allument jusqu'à le Delta-P11 est déverrouillé. Des courts temps d'insuffisance de pression d'huile sont aussi détectés par le microprocesseur interne. Ils provoquent aussi le verrouillage du compresseur après une temporisation prolongée équivalent (intégration de temps).

Déverrouiller manuellement

Interrompre pendant au moins 5 secondes la tension d'alimentation L/N (touche reset S3, voir schéma de principe).

Défaut du Delta-P11

Avec alimentation en courant trop basse ou avec une unité électronique montée incomplètement le Delta-P11 verrouille. Le LED en face d'unité électronique clignote.

LED indications

- LED allume: manque d'huile. Simultanément la lampe H2 allume.
- LED clignote: défaut du Delta-P11
- LED n'allume pas: alimentation d'huile suffisant

2.4 Montage

Avertissement ! Compresseur est sous pression ! Des graves blessures sont possibles. Retirer la pression sur le compresseur ! Porter des lunettes de protection !

- Fermer les vannes d'arrêt du compresseur et retirer la pression. • Dévisser le bouchon (ou sonde de pression montée) du couvercle de palier et nettoyer le trou taraudé.
- Visser l'unité de sonde avec joint annulaire et rondelle d'étanchéité métallique dans le couvercle de palier. Monter le joint annulaire très soigneusement, ne pas l'endommager! Couple de serrage env. 75 Nm.
- Glisser l'unité électronique vers la butée et serrer fermement manuellement le chapeau à visser. L'unité électronique est mobile. Orienter le câble de raccordement vers le bas.

Attention !

Destruction du dispositif de protection possible par introduction d'humidité! Garantir que le câble de raccordement est toujours dirigé vers le bas !

- Raccorder les câbles suivant le schéma de principe (voir chapitre 2.5).



Abb. 2 Öldifferenzdruck-Schalter Delta-P11 montieren.

Fig. 2 Mounting the differential oil pressure switch Delta-P11.

Fig. 2 Monter le pressostat différentiel d'huile Delta-P11.

2.5 Raccordement électrique

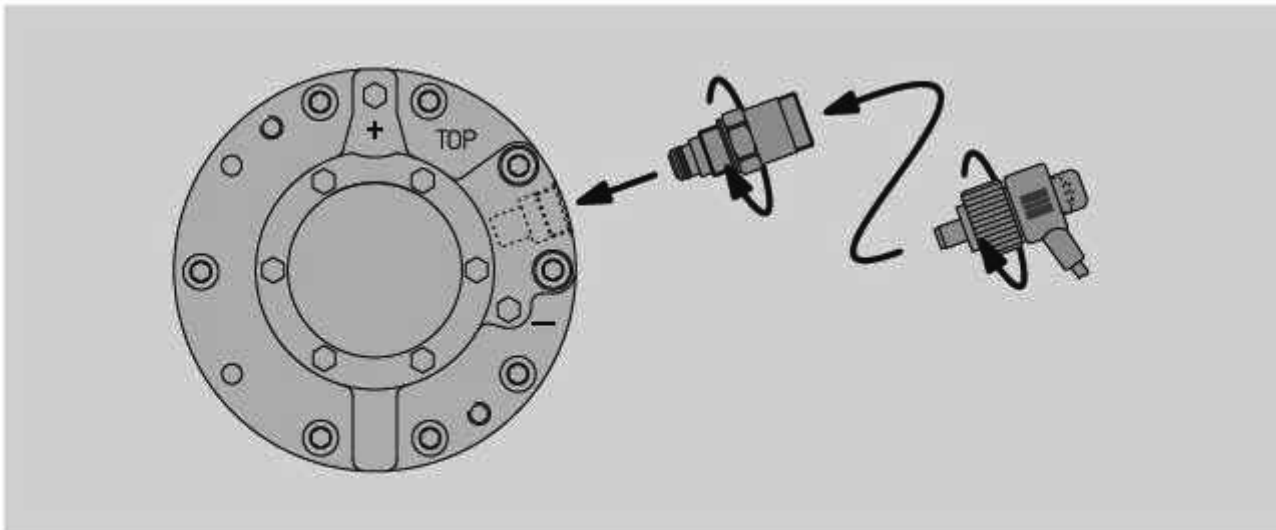
Raccorder le Delta-P11 suivant le schéma de principe. Monter les touches de reset S2 et S3 dans l'armoire électrique. Le schéma de principe s'applique au démarrage à bobinage partiel. En démarrage direct K2, K1T et Y1 sont laissés à côté.

Légende

- B1Unité de commande
- B2Unité de commande du régulateur de puissance (option)
- F1Fusible principal
- F2Fusible compresseur
- F3Fusible protection de commande
- F5Pressostat haute pression
- F6Pressostat basse pression
- F12Fusible de résistance de carter
- F13Relais thermique de moteur PW1 (recommandé)
- F14Relais thermique de moteur PW2 (recommandé)
- H1Lampe "excès de température" (moteur et gaz de refoulement) et "défaut d'alimentation d'huile"
- H2Lampe "défaut d'alimentation d'huile"
- K1Contacteur "bobinage 1"
- K2Contacteur "bobinage 2"
- K1TRelais temporisé "bobinage partiel"
- K2TRelais temporisé "pause" 300 s
- M1.....Compresseur
- Q1.....Interrupteur principal
- R1-6 ..Sondes PTC dans les bobinages du moteur
- R7Sonde de température du gaz de refoulement (option)
- R8Résistance de carter (option)
- S1Commutateur de commande
- S2Réarmement "excès de température" (moteur et gaz de refoulement)
- S3Réarmement "manque d'huile"
- Y1Vanne magnétique "démarrage à vide" (option)
- Y2Vanne magnétique "conduite de liquide"
- Y3Vanne magnétique "régulation de puissance" (option)
- SE-B1 / SE-B2Dispositif de protection du compresseur
- Delta-PIIPressostat différentiel d'huile

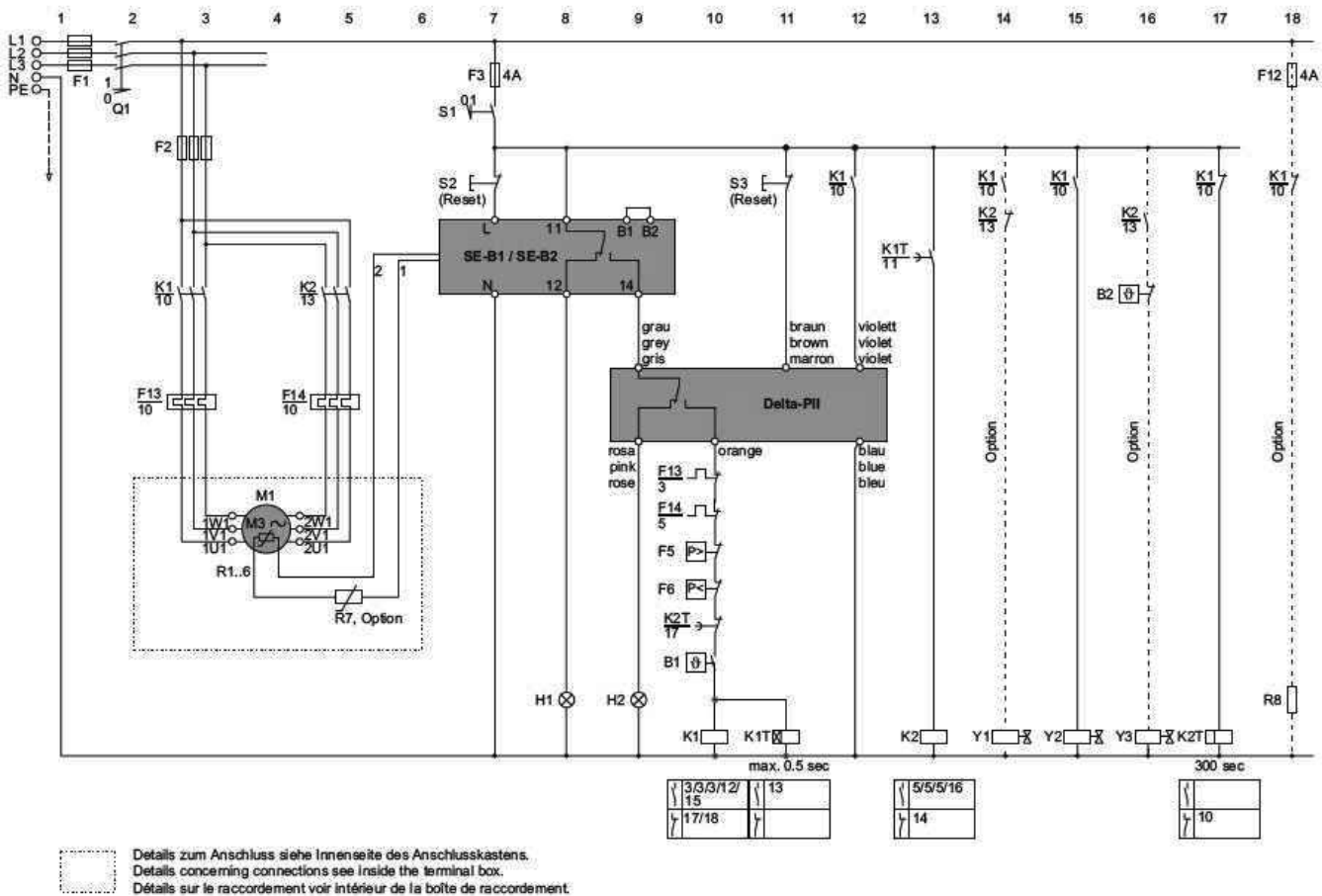

2.6 Contrôler le fonctionnement

Contrôler quand le compresseur est mis à l'arrêt. Retirer les fusibles de moteur et – si le fluide frigorigène est déjà rempli – couper le circuit de(s) vanne(s) magnétique(s) de liquide. Mettre la tension de commande. Le contacteur de compresseur (K1) ferme en activant le contrôle de la pression différentielle d'huile. En fonction normale le LED s'allume pendant environ 90 s. Ensuite ouvre le contact de sortie et le contacteur de compresseur. En plus la lampe H2 s'allume.

Annexe 4 : Notice COPELAND pour le contrôle de la pression d'huile OPS1

Contrôle du différentiel de pression des compresseurs de réfrigération. L'OPS1 est constitué de deux pièces: une sonde de pression et un module électronique. La sonde étant pré-montée, son utilisation est très simple et écologique, les risques de perte de fluide sont minimisés.

La sonde de pression du pressostat est directement vissée dans le corps de la pompe à huile du compresseur. Des petites canalisations internes relient la sonde aux orifices d'aspiration et de refoulement de la pompe à huile. Aucune connexion capillaire n'est nécessaire. Le module électronique peut être démonté sans ouvrir le circuit frigorifique.

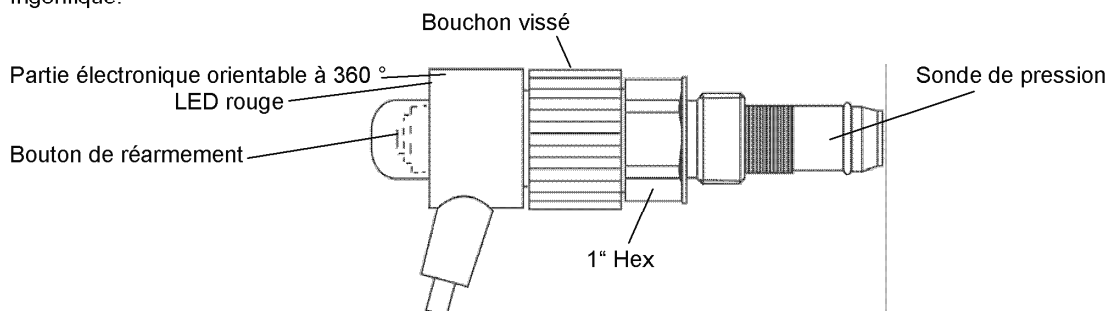

20.2 Description du fonctionnement

Le contrôle du différentiel de pression est activé dès que la tension d'alimentation est appliquée via un contact auxiliaire du contacteur moteur K1. Une LED rouge s'allume immédiatement pour signaler une pression différentielle d'huile insuffisante. La LED s'éteint dès que la valeur pré-réglée est atteinte. Le contact de sortie reste fermé tant que la pression est supérieure ou égale à la valeur pré-réglée. Si la pression différentielle est inférieure ou passe en dessous du point de consigne pendant une durée supérieure à la temporisation, le contact de sortie s'ouvre et se verrouille mécaniquement. Le contact sera réactivé en pressant sur le bouton de réarmement. Des périodes plus brèves de pression différentielle insuffisante sont aussi reconnues par un microprocesseur et conduisent à une coupure ou un verrouillage après un temps cumulé correspondant à la temporisation (intégration).

 Le raccordement électrique de l'unité doit être effectué par des personnes qualifiées. Toutes les normes en vigueur en matière de raccordement électrique et la réfrigération doivent être respectées. Les valeurs limites pour la tension d'alimentation de l'unité ne doivent pas être dépassées. Le pressostat différentiel d'huile ne nécessite aucune maintenance.

20.3 Données techniques

Tension d'alimentation	AC 50/60 Hz 230V +/- 10% 10VA
Plage température ambiante	-30.....+60°C
Temporisation	120 s
Pression réenclenchement (fixe)	0,95 bar +/- 0,15 bar
Pression de coupure (fixe)	0,63 bar +/- 0,15 bar
Puissance coupure contact	AC 250 V, max. 2,5A, 720 VA ind.
Compatibilité fluide frigorigène	oui (cuivre)
Classe protection selon EN 60529	IP54
Réarmement	manuel
Câbles	4xAWG20 (0,5 mm ²), L=1m couleurs codées
Poids	ca. 200 g

D_T_SHDC_135

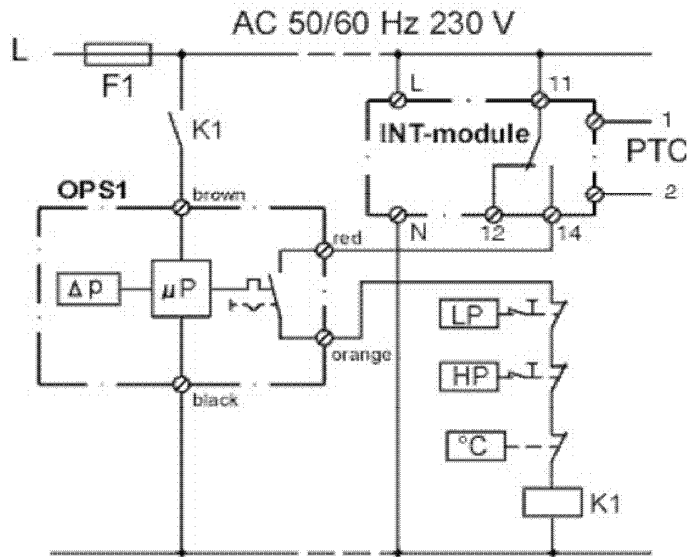

Wiring diagram OPS 1 with aux. relay KD
(alarm-integration)

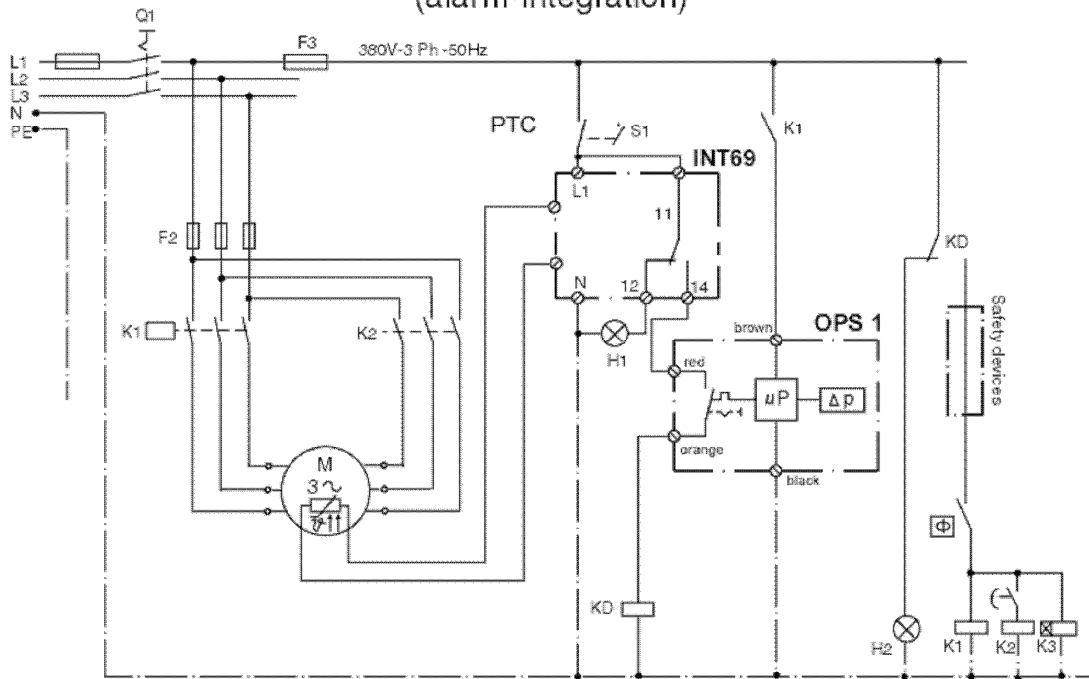

Annexe 5 : Notice pour le régulateur électronique de niveau d'huile "INT 280 -230V"

KRIWAN

INT280® Régulateur de niveau d'huile

INT280®

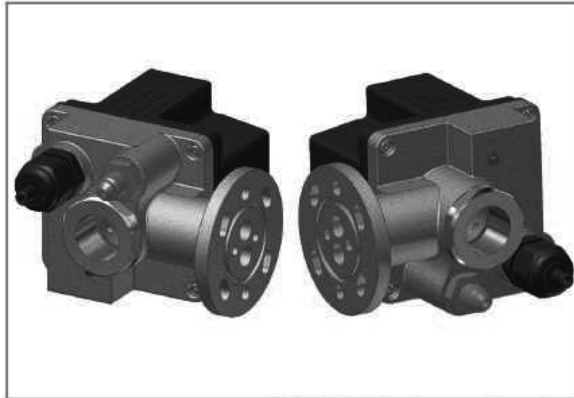

INT280 dans les deux sens de montage

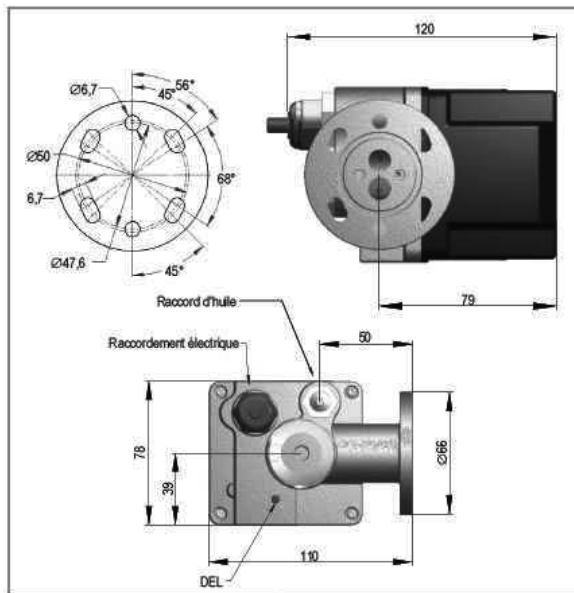

Dimensions en mm



Schéma de connexion (proposition)

Utilisation

Le INT280 contrôle et règle le niveau d'huile dans les compresseurs frigorifiques. L'alimentation active à partir d'un réservoir commun est destinée particulièrement à résoudre le problème de la répartition défavorable de l'huile dans les installations interconnectées. Le régulateur de niveau d'huile règle le niveau d'huile à la moitié du regard.

Description du fonctionnement

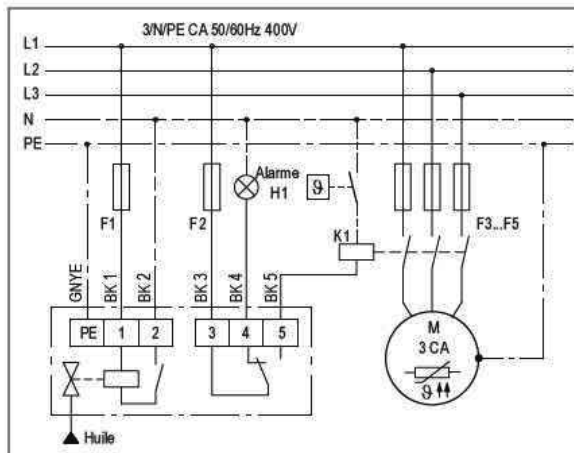
Si le module de surveillance optique détecte un niveau d'huile insuffisant, l'installation électronique pilote alors l'électrovanne d'alimentation en huile intégrée, après l'écoulement d'une temporisation. L'électrovanne injecte de l'huile à intervalles réguliers dans le carter du vilebrequin du compresseur. Le INT280 génère un signal d'alarme et active la sortie d'alarme si le niveau d'huile demeure insuffisant après l'écoulement d'un temps donné. Pendant la durée de l'alarme de manque d'huile, le système électronique continue de piloter l'électrovanne afin d'injecter de l'huile dans le carter du vilebrequin. L'état d'alarme est automatiquement annulé lorsque le niveau d'huile dépasse la moitié du regard.

Affichage d'état DEL

Niveau OK	Vert allumé en permanence
Remplissage	Vert clignotant
Niveau d'huile trop bas	Rouge allumé en permanence
Dérangement interne	Rouge clignotant

Consigne d'installation

L'utilisateur doit garantir l'étanchéité du flasque. Raccorder l'alimentation électrique conformément au schéma de connexion.



L'alimentation électrique doit être raccordée par du personnel spécialisé. Respecter les normes européennes et nationales en vigueur en matière de raccordement des équipements électriques.

Caractéristiques techniques

Tension d'alimentation	CA 24V 50/60Hz ±10%, 15VA CA 115V 50/60Hz ±10%, 15VA CA 230V 50/60Hz ±10%, 15VA
Température ambiante admise	-30...+60°C
Température du fluide	-30...+100°C
Pression de service	-1...46bar
Pression différentielle	1...25bar (via vanne)
Relais	CA 240V, 2,5A, C300
Durée de vie mécanique	Env. 10 ⁸ commutations
Indice de protection selon EN 60529	IP65
Câble d'alimentation	6xAWG18 (0,75mm ²), longueur 1m
Boîtier	Aluminium PA66/PA6, renforcé fibres de verre
Raccord de flasque	Flasque 3/4 trous
Raccord d'huile	7/16"-20 UNF
Huiles admises	Huiles minérales et huiles-esters standard sans additifs
Frigorigènes admis	Tous frigorigènes standard non corrosifs
Dimensions	Voir dessin de dimensions
Poids	Env. 950g

Référence de commande

CA 24V	31 S 381
CA 115V	41 S 381
CA 230V	52 S 381

Sous réserves de modifications techniques

KRIWAN France • 3, avenue Karl Marx • F-69120 Vaulx en Velin • Téléphone 04 37 45 19 19 • Fax 04 37 45 02 22 • courriel: stephane.cadere@kriwan.com • home: www.kriwan.com

KRIWAN

INT275 L®

Surveillance de niveau

INT275 L®

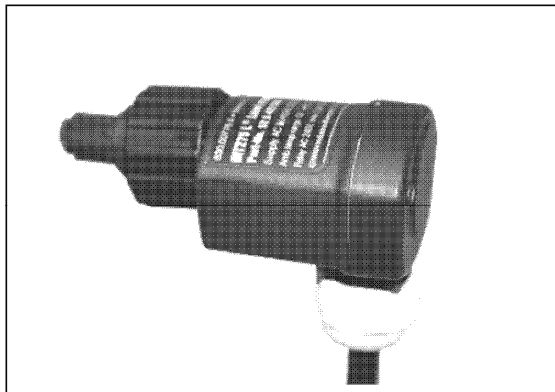

INT275 L



Schéma de connexion



Dimensions en mm

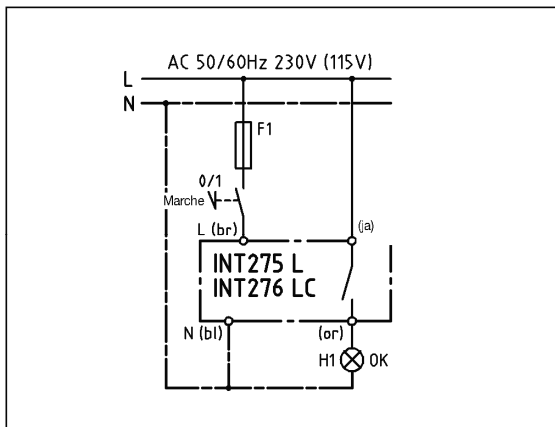
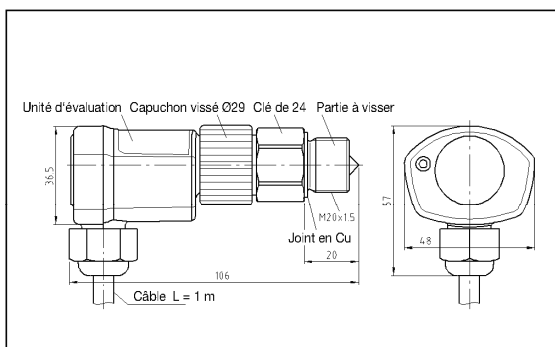

Le raccordement électrique doit être réalisé par un électricien Les normes

en vigueur pour le raccordement de matériel électrique doivent être respectées.

Application:

L'unité de surveillance optique INT275 L est utilisée pour la surveillance immatérielle d'un niveau de liquide. A cet effet, une partie à visser montée à demeure au point de mesure ainsi qu'une unité d'évaluation électronique amovible servent à la détection optique de niveau. Un remplacement de l'unité d'évaluation se fait sans ouvrir le réservoir du fluide à surveiller. Après l'application de la tension d'alimentation, le relais est excité après env. 3s. En cas de niveau manquant ou de défaut, le relais se désactive

après un délai de temporisation. Lorsque le défaut disparaît ou si le niveau remonte dans la zone CORRECTE, le relais est à nouveau excité après un délai de temporisation. Le contact à fermeture libre de potentiel peut être directement bouclé dans une chaîne de sécurité sans relais auxiliaire supplémentaire. Le contrôle interne de l'optique intégré dans l'INT275 L assure une sécurité de fonctionnement accrue. Une erreur de montage ou de manipulation est exclue par le contrôle de montage.

Instructions d'installation:

Montage

L'étanchéité correcte au raccord doit être assurée par l'utilisateur selon le cas d'application. Le couple de serrage max. de la partie à visser est d'env. 75Nm. Contrôler la propreté du logement pour l'électronique (en particulier le verre). Insérer l'unité d'évaluation dans la partie à visser et serrer à la main

l'écrou-raccord (couple de serrage env. 10Nm). Ce faisant, veiller à ce que la sortie de câble soit orientée vers le bas. Le raccordement électrique se fait suivant la proposition de câblage jointe. Après avoir rempli à nouveau le réservoir, contrôler l'étanchéité de la partie à visser.

Données techniques de la partie à visser

Température ambiante admiss.	-30...+60°C
Temp. max. au cône en verre	+80°C
Résistance à la compression	32bars
Boîtier	VA 1.4510 ou 1.4305
Filet de raccordement	M20x1,5mm, ouverture de clé 24 NPT1/2", ouverture de clé 24
Poids	env. 75g

Données techniques de l'unité d'évaluation

Connexion (52S...)	AC50/60Hz 230V ±10%
Connexion (41S...)	AC50/60Hz 115V ±10%
Température ambiante admiss.	-30...+60°C
Temporisations	
- Le relais est excité après l'application de la tension d'alimentation	3s±1s
Surveillance de niveau après Relais excité	
Relais désactivé (niveau manquant) après	5s±2s
Relais désactivé (défaut) après	5s±2s
Relais excité (niveau correct) après	5s±2s
Relais excité (pas de défaut) après	5s±2s
Relais	AC250V, 2,5A, C300
Durée de vie mécan.	env. 10 ⁶ commutations
Boîtier	Ultramid A3XZG5
Degré de protection selon EN60529	IP54 à l'état monté
Montage	écrou-raccord
Câble de raccordement	4xAWG18 (0,75mm ²) L=1m, codage de couleur
Poids	env. 80g

Références de commande

Version 230V: INT275 L Surveillance de niveau	
Unité d'évaluation	52S475S60
Version 115V: INT275 L Surveillance de niveau	
Unité d'évaluation	41S475S60

Partie à visser M20x1,5mm	02K465
Partie à visser NPT1/2"	02K460S22

Sous réserves de modifications techniques

FRIGA-BOHN®



LFB France

42 rue Roger Salengro - BP 205
69741 GENAS CEDEX - FRANCE

Tél. : +33 4 72 47 13 00 - Fax : +33 4 72 47 13 96

www.frigabohn.com

Friga-Bohn se réserve le droit d'apporter toute modification sans préavis.
Friga-Bohn reserves itself the right to make changes at any time without preliminary notice.
Friga-Bohn Angaben und Abbildungen unverbindlich. Änderungen vorbehalten.
Friga-Bohn se reserva el derecho de aportar cualquier modificación sin preaviso
Friga-Bohn zastrzega sobie prawo do wprowadzania zmian bez uprzedzenia

MULTI HAVANE

Groupes de condensation

N° IN0010500-H

04.2025